

DE

Gebrauchsanweisung

C-Bogen- / Röntgenliege

FR

Mode d'emploi

Table pour arceau / radiologie

IT

Istruzioni per l'uso

Braccio a C / Lettino per raggi X

EN

Instructions for use

C-arm / X-ray table

SwissTroll® X One

SKU: H06-611



*Sicherheitshinweise beachten!
Respecter les consignes de sécurité!
Rispettare le istruzioni di sicurezza!
Follow the safety instructions!*



*Produkt erst nach dem Lesen dieser An-
leitung in Betrieb nehmen!
Ne mettre le produit en service qu'après
avoir lu ce mode d'emploi!
Non utilizzare il prodotto prima di aver
letto queste istruzioni!
Do not operate the product until you
have read these instructions!*

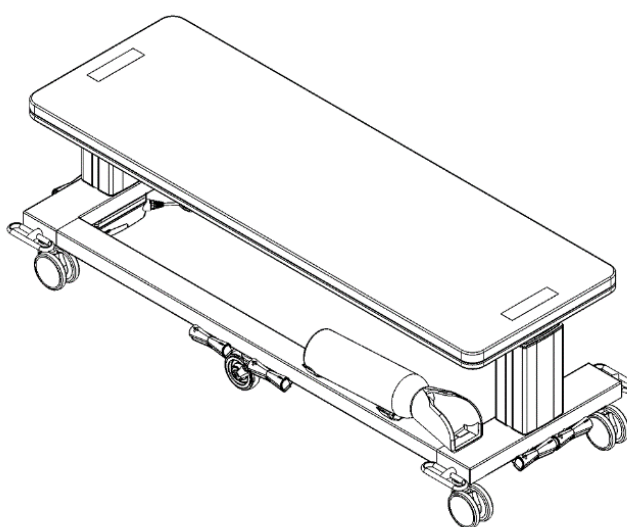

Version: 4.00
Date: 31.05.2024
Instruction: IFU03-01

CE

Inhalt / Contenu / Contenuto / Content

1	DEUTSCH	5
1.1	Symbole und Definitionen	5
1.1.1	Hinweise zur Gebrauchsanweisung	5
1.1.2	Regulatorien und Gesetze	6
1.2	Sicherheitshinweise	6
1.2.1	Typenschild	7
1.3	Reinigung, Desinfektion und Instandhaltung	8
1.3.1	Reinigung	8
1.3.2	Desinfektion	8
1.3.3	Sicherheitstechnische Kontrolle STK	9
1.4	Verwendung des Produkts	10
1.4.1	Bestimmungsgemässer Gebrauch	10
1.4.2	Technische Daten	10
1.4.3	Anlieferung	10
1.4.4	Inbetriebsetzung	10
1.4.5	Ausserbetriebsetzung	10
1.4.6	Verwendung des Potentialausgleichsleiter (Optional)	11
1.4.7	Umgebungsbedingungen	11
1.5	Bedienung	12
1.5.1	Funktionsübersicht	12
1.5.2	Fahren mit der Liege	13
1.5.3	Bewegung der Liegefläche	14
1.5.4	Handhabung mit Akku (Optional H06-557.001)	15
1.5.5	Halter für Druckflaschen (Optional)	15
2	FRANÇAIS	16
2.1	Symboles et définitions	16
2.1.1	Remarques sur le mode d'emploi	16
2.1.2	Réglementations et lois	17
2.2	Consignes de sécurité	17
2.2.1	Plaque signalétique	18
2.3	Nettoyage, désinfection et entretien	19
2.3.1	Nettoyage	19
2.3.2	Désinfection	20
2.3.3	Contrôle de sécurité STK	20
2.4	Utilisation du produit	21
2.4.1	Utilisation conforme à l'usage prévu	21
2.4.2	Données techniques	21
2.4.3	Livraison	21
2.4.4	Mise en service	21
2.4.5	Mise hors service	21
2.4.6	Utilisation du conducteur d'équipotentialité (en option)	22
2.4.7	Conditions environnementales	22

2.5	Utilisation	23
2.5.1	Aperçu des fonctions	23
2.5.2	Conduire avec la chaise longue.....	24
2.5.3	Mouvement du plan de couchage	25
2.5.4	Manipulation avec batterie (optionnel H06-557.001)	26
2.5.5	Support pour bouteilles sous pression (en option)	26
3	ITALIANO.....	27
3.1	Simboli e definizioni	27
3.1.1	Note sulle istruzioni per l'uso.....	27
3.1.2	Regolamenti e leggi.....	28
3.2	Istruzioni di sicurezza	28
3.2.1	Piastra del tipo	29
3.3	Pulizia, disinfezione e manutenzione.....	30
3.3.1	Pulizia.....	30
3.3.2	Disinfezione	31
3.3.3	Ispezione di sicurezza STK	31
3.4	Utilizzo del prodotto	32
3.4.1	Uso previsto	32
3.4.2	Dati tecnici.....	32
3.4.3	Consegna.....	32
3.4.4	Messa in servizio	32
3.4.5	Disattivazione.....	32
3.4.6	Utilizzo del conduttore di equalizzazione del potenziale (opzionale).....	33
3.4.7	Condizioni ambientali	33
3.5	Funzionamento	34
3.5.1	Panoramica delle funzioni.....	34
3.5.2	Spostamento con il lettino	35
3.5.3	Movimento della superficie di appoggio	36
3.5.4	Gestione con batteria ricaricabile (opzionale H06-557.001).....	37
3.5.5	Supporto per cilindri pressurizzati (opzionale).....	37
4	ENGLISH	38
4.1	Symbols and definitions.....	38
4.1.1	Notes on the instructions for use	38
4.1.2	Regulations and laws	39
4.2	Safety instructions	39
4.2.1	Type plate	40
4.3	Cleaning, disinfection and maintenance	41
4.3.1	Cleaning	41
4.3.2	Disinfection	42
4.3.3	Safety inspection STK	42
4.4	Use of the product.....	43
4.4.1	Intended use	43
4.4.2	Technical data.....	43

4.4.3	Delivery.....	43
4.4.4	Commissioning.....	43
4.4.5	Decommissioning	43
4.4.6	Use of the potential equalisation conductor (optional).....	44
4.4.7	Ambient conditions	44
4.5	Operation.....	45
4.5.1	Function overview	45
4.5.2	Travelling with the lounger	46
4.5.3	Movement of the lying surface.....	47
4.5.4	Handling with rechargeable battery (optional H06-557.001)	48
4.5.5	Holder for pressurised cylinders (optional)	48
5	Ersatzteile / Parti di ricambio / Pièces de rechange / Spare parts	49
6	Notizen / Notes / Note.....	50

1 DEUTSCH

Sehr geehrte Kundin, sehr geehrter Kunde

Herzlichen Dank, dass Sie sich für die HESS Medizintechnik AG entschieden haben. Sie werden an diesem langlebigen Produkt Freude haben. Wir legen viel Wert auf unsere Schwerpunkte Qualität, Funktionalität und Ergonomie. So garantieren wir Ihnen eine sorgfältige Auswahl an Materialien, den Einsatz moderner Fertigungstechnik und eine ständige Qualitätskontrolle. Die Produkte der Hess Medizintechnik AG entsprechen Sicherheits- sowie Hygienestandards und werden den hohen Anforderungen des Spital- und Praxisalltages jederzeit gerecht.

Berücksichtigen Sie die Gebrauchsanweisung. So schöpfen Sie den vollen Nutzen aus unserem Produkt und gleichzeitig verhindern Sie eine unsachgemässe Nutzung.

Ihre HESS Medizintechnik AG

1.1 Symbole und Definitionen

1.1.1 Hinweise zur Gebrauchsanweisung

Die korrekte Bedienung des Gerätes ist für den sicheren Betrieb unerlässlich. Bitte machen Sie sich deswegen vor Inbetriebnahme des Gerätes mit dem Inhalt dieser Gebrauchsanweisung vertraut. Personen, welche nicht mit der Gebrauchsanweisung vertraut sind, oder unterwiesen wurden, dürfen das Gerät nicht benutzen.



Die Gebrauchsanweisung muss dem Bedienpersonal jederzeit zugänglich sein, um Bedienungsfehler zu vermeiden und einen störungsfreien Betrieb zu gewährleisten.



Die HESS Medizintechnik AG bietet Techniker-Schulungen für Wartungs- und Instandhaltungsarbeiten an den Produkten an. Ein im Rahmen dieser Schulung erworbenes Zertifikat autorisiert die Teilnehmer anschliessend dazu, technische Arbeiten an unseren Produkten eigenständig auszuführen.

1.1.1.1 Verwendete Piktogramme

Die verwendeten Piktogramme werden nachfolgend beschrieben:



Achtung!
Allgemeiner Warnhinweis. Schenken Sie diesen Textstellen besondere Beachtung, um Verletzungen und Schäden zu vermeiden.



Wichtiger Hinweis!
Ein Sicherheitshinweis dient dazu Personen und auch andere Lebewesen oder die Umwelt vor Gefährdungen zu bewahren.



Information!



Gebrauchsanweisung beachten!
Lesen Sie die Anweisung bzw. den entsprechenden Abschnitt der Anweisung sorgfältig bevor Sie das Gerät in Betrieb nehmen oder daran manipulieren.



Ziehen Sie den Netzstecker von der Stromversorgung, um einen elektrischen Schlag zu vermeiden!

1.1.2 Regulatorien und Gesetze

Dieses Gerät wurde in Übereinstimmung mit geltenden Vorschriften entwickelt und gefertigt. Hierdurch wird ein sehr hohes Mass an Sicherheit gewährleistet.

Das hier beschriebene Modell ist ein Medizinprodukt der Klasse 1 und entspricht folgenden Richtlinien:

- Verordnung (EU) 2017/745 über Medizinprodukte (MDR)
- Unbedenklichkeit in Hinblick auf Irritationen/Allergien nach EN ISO 10993-10 geprüfte Materialien

1.2 Sicherheitshinweise



- Lesen und beachten Sie die Gebrauchsanweisung vor der Benützung des Produkts
- Beachten Sie die Sicherheitshinweise beim jeweiligen Kapitel
- Dieses Gerät ist ausschliesslich für den angegebenen Bestimmungsgemässen Gebrauch zu verwenden (siehe Kap. 4.1)
- Das Produkt darf ausschliesslich von Personen mit Einweisung oder unter Aufsicht benützt werden. Lassen Sie auch keine Kinder damit spielen.
- Verwenden Sie das Produkt nicht auf abschüssigem Untergrund.
- Prüfen Sie das Netzkabel mit besonderer Gründlichkeit auf Beschädigungen, bevor das Produkt ans Netz angeschlossen wird
- Platzieren Sie das Produkt so, dass der Gerätestecker leicht aus der Steckdose gezogen werden kann!
- Beim Betätigen von elektrischen und mechanischen Funktionen darauf achten, dass sich keine Personen oder Gegenstände im Verstellbereich befinden oder dadurch gefährdet werden
- Die maximale Traglast darf nicht überschritten werden. Ersichtlich in den technischen Daten (siehe Kap. 4.2)
- Vergewissern Sie sich als Anwender vor jeder Inbetriebsetzung vom einwandfreien Zustand des Geräts
- Bei Unregelmässigkeiten oder Defekten ist das Gerät ausser Betrieb zu nehmen, bis der Defekt behoben ist und der Kundendienst der Firma HESS Medizintechnik AG muss kontaktiert werden (siehe Kap. 4.5)
- Setzen Sie immer Original-Ersatzteile der HESS Medizintechnik AG ein
- Es dürfen keine Manipulationen oder Änderungen am Gerät oder Teilen davon vorgenommen werden, ansonsten verfällt die Garantie
- Alle im Zusammenhang mit dem Produkt aufgetretenen schwerwiegenden Vorfälle sind unverzüglich dem Hersteller und der zuständigen Behörde zu melden!

1.2.1 Typenschild

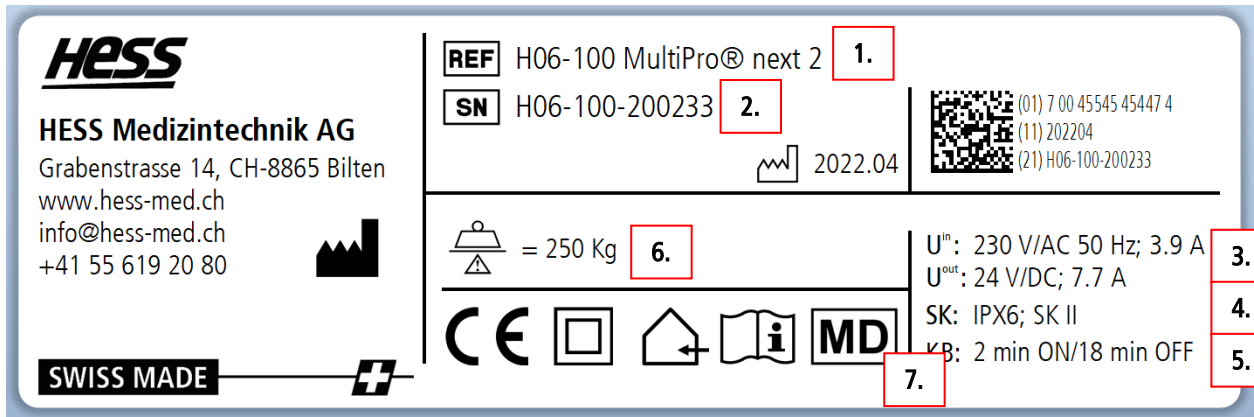

Beispiel eines Typenschildes der Untersuchungs-, Behandlungs- & Therapieliege MultiPro® in der Standardausführung mit Netzanschluss. Beachten Sie das Typenschild auf Ihrer Liege.

1. Modellbezeichnung
2. Seriennummer
3. Netzspannung; Netzfrequenz; Leistungsaufnahme
4. Schutz der elektrischen Komponenten vor Spritzwasser von allen Seiten
5. Betriebsdauer der elektromotorischen Verstellung; Zum Schutz vor Überhitzung beachten Sie bitte diese Angabe! Im Beispiel darf die motorische Höhenverstellung, während 20 min, max. 2 min bewegt werden.
6. Traglast
7. Erklärung der verwendeten Zeichen auf dem Typenschild:

	Konformitätskennzeichen nach Medizinprodukte- Verordnung 2017/745
	Schutzklasse II (doppelte Isolierung, schutzisoliert)
	"nur in trockenen Räumen verwenden"
	Lesen Sie die Anleitung sorgfältig durch, bevor Sie das Gerät in Betrieb nehmen oder daran manipulieren.
	Hersteller des Medizinproduktes nach Richtlinie nach EN ISO 15223-1:2021
	Medical Device: Ist ein Medizinprodukt

1.3 Reinigung, Desinfektion und Instandhaltung

Die folgenden Anweisungen zu Reinigung und Desinfektion dienen als Richtwerte. Verwenden Sie Reinigungs- und Desinfektionsmittel nur bei Temperaturen zwischen 5°C und 50°C.



Wichtiger Hinweis!

Beachten Sie immer die Herstellerspezifischen Angaben zum verwendeten Reinigungs- oder Desinfektionsmittel!

1.3.1 Reinigung

Die Oberflächen sind äusserst einfach zu Reinigen. Zur Reinigung von Polsterbezug und Gestell genügt eine milde Seifenlösung. Bei hartnäckigen Verschmutzungen empfehlen wir unser Reinigungsmittel HESS-MultiClean (Art. H06-991). Beachten Sie dazu die Beschreibung auf der Flaschenetikette.

Reinigungsvorgang:

1. Lappen mit lauwarmer Seifenlösung verwenden und allfälliger Schmutz mit dem Lappen abwischen.
2. Separaten, sauberen Lappen mit klarem Wasser verwenden und Seifenrückstände abwischen.
3. Polster allenfalls mit einem Lappen nachtrocknen.

1.3.1.1 Reinigung des Polsterbezugs (falls vorhanden)



Der Polsterbezug hat eine sogenannte **sanitized-Oberfläche** mit dauerhafter **anti-mikrobieller, anti-bakterieller** und **anti-mykotischer** Wirkung.

Wichtiger Hinweis



- Korrektes und regelmässiges Reinigen verlängert die Lebensdauer des Polsterbezugs.
- Bei falscher Verwendung von Desinfektionsmittel kann die Lebensdauer des Polsterbezugs beeinträchtigt werden. Beachten Sie das Kapitel Desinfektionsmittel.
- Keine färbenden, heissen oder spitzen Gegenstände auf das Polster legen. Der Polsterbezug kann dadurch Schaden nehmen.
- Insbesondere Jeansstoffe verfärben den Polsterbezug dauerhaft.

Die Garantie umfasst ausschliesslich Produktionsfehler. Verfärbung und Versprödung am Polsterbezug sind davon ausgeschlossen.

1.3.1.2 Reinigung des Gestells

Verwenden Sie zur Reinigung des Gestells keinesfalls Scheuermittel, Scheuerschwämme sowie Edelstahlpflegemittel. Für lackierte Oberflächen empfehlen wir HESS MultiClean, gemäss den Angaben auf der Etikette. Nach jeder Reinigung empfehlen wir das Gestell mit einem feuchten Tuch abzuwischen und nachzutrocknen.

1.3.2 Desinfektion

Wir empfehlen die Desinfektionsmittel gemäss IFU00_Reinigung und Desinfektion von HESS Kunstleder. Achten Sie besonders auf die Lösungskonzentration und auf sachgerechte Handhabung gemäss Herstellerangaben. Desinfektionsmittel können bei falscher Anwendung die Lebensdauer des Polsterbezugs beeinträchtigen. Vor der Benutzung anderer Desinfektionsmittel, den Hersteller des Mittels nach der Eignung des Produktes fragen.



Achtung!

Unbedingt auf die korrekte Handhabung achten. Nichtbeachtung kann innerhalb kurzer Zeit zur Versprödung, Verfärbung und Rissbildung des Polsterbezugs führen!

1.3.3 Sicherheitstechnische Kontrolle STK

Unsere Produkte sind wartungsarm. Der Anwender ist verpflichtet einmal jährlich eine Sicherheitstechnische Kontrolle (STK nach EN 62353) durchzuführen. Treten bei der STK Mängel auf, die den sicheren Betrieb des Produktes einschränken, ist das Produkt ausser Betrieb zu nehmen, bis alle Mängel behoben sind.

 Die STK wird gemäss dem Dokument STK-Protokoll-Universal durchgeführt. Dieses finden sie im Anhang dieser Gebrauchsanweisung.

Der Hersteller haftet nur dann für die Sicherheit und Zuverlässigkeit des Produktes, wenn es regelmässig gewartet und gemäss dem bestimmungsgemässen Gebrauch eingesetzt wird.

 **Achtung!**
Vor Revisionen und Instandsetzungsarbeiten, Produkt immer vom Strom trennen. Wartungsarbeiten, die über den beschriebenen Umfang hinausgehen, dürfen nur von ausgebildeten Technikern ausgeführt werden!

Unsere Serviceabteilung hilft ihnen gerne weiter: **E-Mail: service@hess-med.ch** oder **Service-Nummer +41 55 619 20 87**

1.4 Verwendung des Produkts

1.4.1 Bestimmungsgemässer Gebrauch

Die Röntgenliege SwissTroll® X One der HESS Medizintechnik AG ist höhenverstellbar und dient der vorübergehenden Lagerung von Patienten, zu Untersuchungs-, Therapie- und Behandlungszwecken. Die Lagerung des Patienten kann durch Verstellmechanismen optimal angepasst werden. Grundsätzlich sind die Liegen in allen Innenräumen verwendbar, idealerweise aber in medizinischer oder therapeutischer Umgebung, wie Kliniken, Praxen und anderen vergleichbaren Institutionen. Die Liege dient ausschliesslich diesem Zweck und darf nur von Fachpersonen bedient werden. Zur gefahrlosen Verwendung sind die Sicherheitshinweise (Kap. 2) einzuhalten.

1.4.2 Technische Daten

Produkt*	SwissTroll® X One, C-Bogen- / Röntgenliege - Medizinprodukt Klasse I
Basis-UDI-DI	764046632SwissTrollXD3
Netzspannung**	100/120/230V AC 50-60 Hz 1.5A
Ausgangsspannung**	24V DC / 8A - Schutzklasse 2
Kontrollbox**	Schutzart: IPX4 geprüft EN 60601-1/UL 60601-1
Motor**	Schutzart: IPX4 geprüft gem. EN 60601-1 und UL 2601-1
Kurzzeitbetrieb (KB)**	2/20: max. Betriebszeit 2 min. danach 18 min. Pause
Max. Traglast:	250 kg
Gewicht:	ca. 80 kg

*Produktspezifische Angaben auf dem Typenschild / **Nicht gültig für die Pump-Modelle

1.4.3 Anlieferung

Die Produkte der Firma HESS-Medizintechnik AG werden komplett montiert und betriebsbereit angeliefert. Sollte dies nicht der Fall sein, kann Ihnen unsere Serviceabteilung weiterhelfen.

1.4.4 Inbetriebsetzung

Vor der Inbetriebsetzung des Produktes ist dieses auf Beschädigungen und Mängel zu prüfen. Überprüfen Sie die Liege auf gute Standfestigkeit.

Beachten Sie gemäss der Ausführung Ihres Produktes die folgenden Punkte.

- Produkte ohne elektrische Komponenten können sogleich verwendet werden.
- **Produkte mit elektrischen Komponenten** müssen Sie vor der Verwendung an eine geeignete Stromquelle anschliessen.
- **Akkubetriebene Produkte** sollten vor der Verwendung vollständig geladen werden.



Wenn das Produkt eine Sperrbox hat, müssen Sie sich vergewissern, dass diese entriegelt ist.



Wichtiger Hinweis!

Verwenden Sie immer eine geeignete Stromquelle mit FI-Schutzschalter.

1.4.5 Ausserbetriebsetzung

Für die Ausserbetriebsetzung entfernen Sie das Netzkabel von der Steckdose und betätigen die Sperrbox, falls Ihr Produkt eine verfügt.

1.4.5.1 Fachgerechte Entsorgung

Altgeräte sind kein wertloser Abfall! Durch umweltgerechte Entsorgung können wertvolle Rohstoffe wiedergewonnen werden.



Wichtiger Hinweis!

Batterien und Akkus müssen separat entsorgt werden.

Zur Erhaltung und Schutz der Umwelt, der Verhinderung von Umweltverschmutzung, und um die Wiederverwertung von Rohstoffen (Recycling) zu verbessern, entsorgen Sie dieses Produkt nach seiner Verwendung entsprechend den in Ihrem Land geltenden Gesetzen.



Achtung!

Nicht beachten der geltenden Vorschriften haben Auswirkungen auf die Umwelt!

Bei nicht fachgerechter Entsorgung des Akkus kann die Gefahr eines Brandes entstehen!

1.4.6 Verwendung des Potentialausgleichsleiter (Optional)

Schliessen Sie das Potentialausgleichskabel an den Bolzen (1) an. Der ZPA-Bolzen ist mit einer grün-gelben Markierung gekennzeichnet.

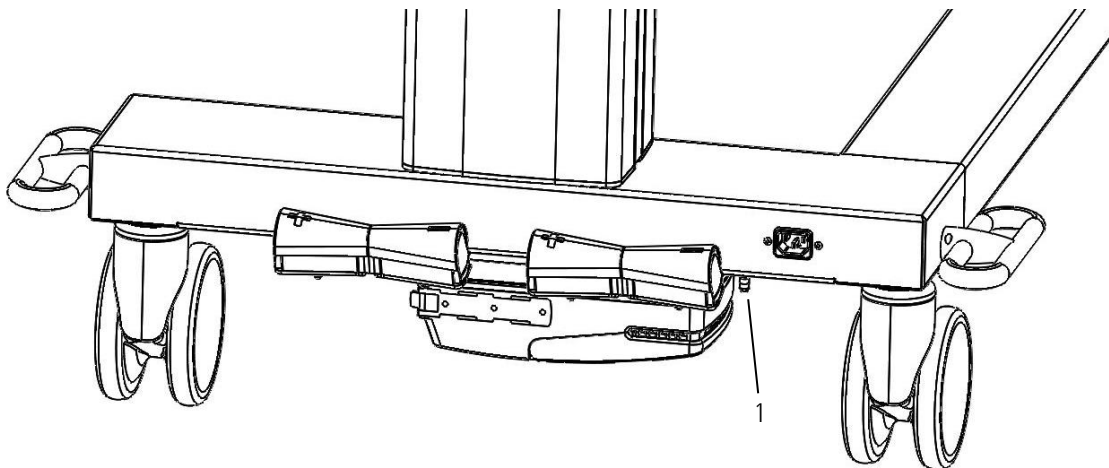

Beispiel des SwissTroll Abbildung kann vom Produkt abweichen!



Wichtiger Hinweis!

Achten Sie darauf, dass der ZPA-Bolzen immer korrekt eingerastet ist.

1.4.7 Umgebungsbedingungen

Die folgenden Umgebungsbedingungen müssen während der Verwendung des Produktes gegeben sein.

Lagertemperatur	-10°C - 50°C
Betriebstemperatur	5°C - 40°C
Luftfeuchtigkeit	20% - 90%, bei 30° (nicht kondensiert)
Druck	700 hPa - 1060 hPa

1.5 Bedienung

1.5.1 Funktionsübersicht

Vor Inbetriebnahme dieses Produkts hat sich der Anwender von der Funktionssicherheit und dem ordnungsgemässen Zustand zu überzeugen. Überprüfen Sie die Liege auf gute Standfestigkeit.

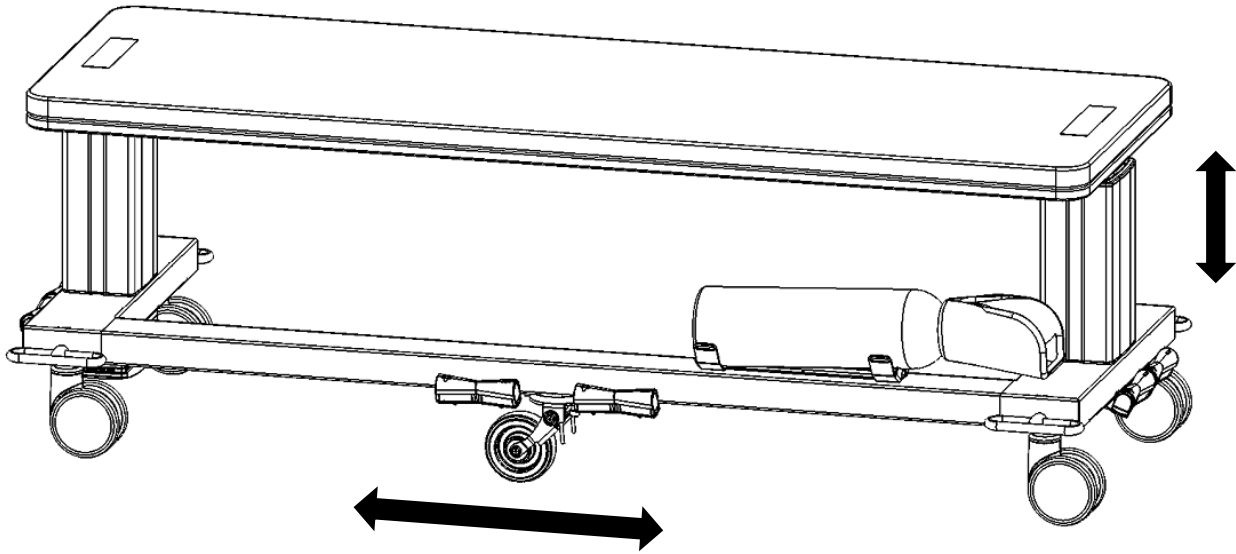

1.5.2 Fahren mit der Liege



Vor dem Bewegen der Liege immer das Netzkabel entfernen!

Die Liege verfügt an den Seiten über einen Tritthebel (1). *Abb. 1*

Die Rollen lassen sich Achsweise blockieren.

Wählen Sie mit dem Fuss zwischen Feststellbremse, freigängigen Rollen und dem 5th Wheel.

Falls sie die Option H06-558.015 vierseitiges Bremssystem gewählt haben, lassen sich alle Rollen gleichzeitig blockieren.

1.5.2.1 5th Wheel (Optional H06-558.004)

Das fünfte Rad dient dazu, die Liege einfacher zu Manövrieren. Bei Aktivierung des fünften Rades, wird dies in der Längsrichtung arretiert. Sie können nun die Liege um die eigene Achse drehen und bewältigen enge Kurven leichter.



Achtung!

Bevor die Liege für einen kürzeren Transport verwendet wird, muss zwingend die **Transportposition** eingestellt werden. Dazu fahren Sie die Liege auf die **unterste Position**.



Abbildung 1



Wichtiger Hinweis!

Die Liege darf nicht mit dem Patienten bewegt werden.

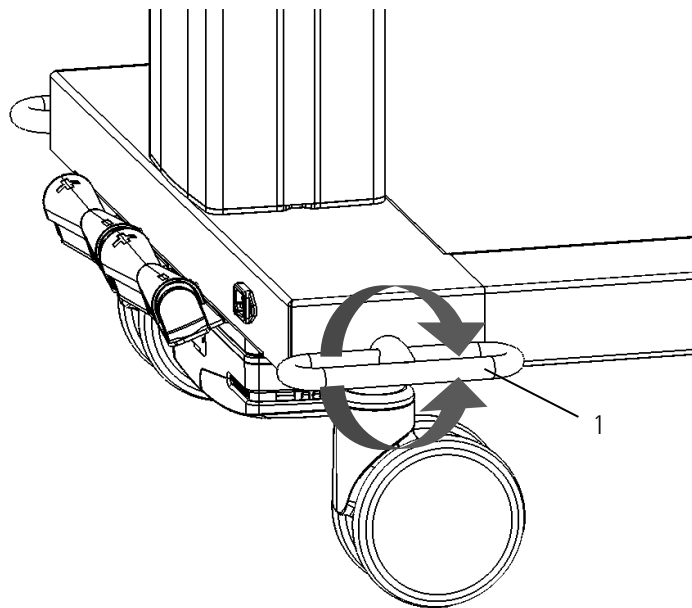
Verwenden Sie die Liege nicht auf abschüssigem Untergrund.

1.5.3 Bewegung der Liegefläche

1.5.3.1 Höhenverstellung



Wichtiger Hinweis!

Bevor Sie die Liege in der Höhe verstellen, vergewissern Sie sich, dass die Rollen blockiert sind und einen sicheren Stand aufweisen. Der Patient könnte sich sonst verletzen.

Je nach Ausführung haben sie die Möglichkeit über Fusstaster oder Handschalter die Liege AUF oder AB zu fahren.

Fusstaster: Drücken sie auf die **+** oder **-** Taste (1) und die Liegefläche fährt AUF bzw. AB. *Abb.2*

Handschalter: Auf dem Handschalter befinden sich ein **↑** Taster und ein Taster **↓** für die AUF und AB Bewegung.



Abbildung 2

Achtung!

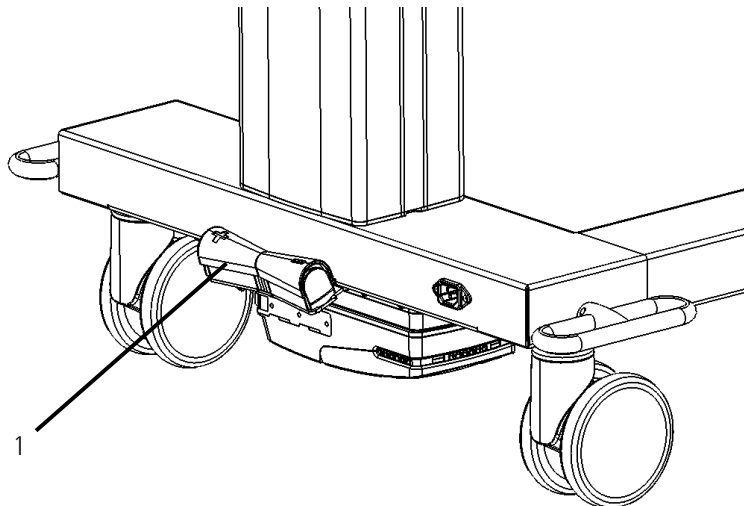

- Stellen Sie sicher, dass sich keine Personen oder Gegenstände im Verstellbereich der Liege befinden.
- Die elektrischen Funktionen sind nicht für den Dauerbetrieb von über 2Min. geeignet. Der eingebaute Thermoschutz schaltet den Antrieb automatisch ab, um Überhitzungen zu verhindern. Ist dies der Fall, müssen Sie etwa 60 Min. warten, bis ein weiterer Betrieb wieder möglich ist. (Typenschild beachten!)

1.5.4 Handhabung mit Akku (Optional H06-557.001)

Durch das Akkumodul kann die Liege Autonom (ohne direkten Netzanschluss) betrieben werden. Mit vollständig geladenem Akku können mehr als 100 Zyklen gefahren werden. (Ein Zyklus = mit 100kg beladen von ganz unten bis ganz nach oben, und wieder bis ganz nach unten)

i Das Akkumodul ist fest mit der Kontrollbox verbunden und kann daher nur von einem Techniker ausgetauscht werden.

1.5.4.1 Aufladen des Akkus

Ein akustisches Signal weist auf einen niedrigen Akkuladestand hin und signalisiert, dass der Akku geladen werden sollte. Ertönt dieses Signal, kann die Liege noch einige Zeit betrieben werden bis zum endgültigen Stillstand.

Die Aufladung erfolgt über das gewöhnliche Netzkabel und dauert ca. 10h bis der Akku vollständig geladen ist.

Während des Ladens leuchtet eine orange Status-LED an dem Akkumodul. Ist der Akku vollständig geladen, löscht diese und es leuchtet nur noch die grüne Status-LED an der Kontrollbox.

Wichtiger Hinweis!

- Überprüfen Sie den Akku regelmässig auf Beschädigungen und tauschen Sie diesen bei einem Defekt aus.
 - Laden Sie den Akku spätestens 12 Monate nach der Auslieferung und danach mindestens alle 12 Monate, um eine Beschädigung zu verhindern.
-

1.5.5 Halter für Druckflaschen (Optional)

Der Flaschenhalter für z.B. Sauerstoff dient zum festen Positionieren einer Druckflasche und muss mit dem Klettverschlussband gesichert werden. Die Druckflasche kann in beide Richtungen befestigen werden.



Abbildung 3

2 FRANÇAIS

Chère cliente, cher client

Nous vous remercions vivement d'avoir choisi HESS Medizintechnik AG. Vous aurez plaisir à utiliser ce produit durable. Nous accordons beau-coup d'importance à nos priorités que sont la qualité, la fonctionnalité et l'ergonomie. Nous vous garantissons ainsi une sélection minutieuse des matériaux, l'utilisation de techniques de fabrication modernes et un contrôle qualité permanent. Les produits de Hess Medizintechnik AG répondent aux normes de sécurité ainsi qu'aux normes d'hygiène et satisfont à tout moment aux exigences élevées du quotidien des hôpitaux et des cabinets médicaux.

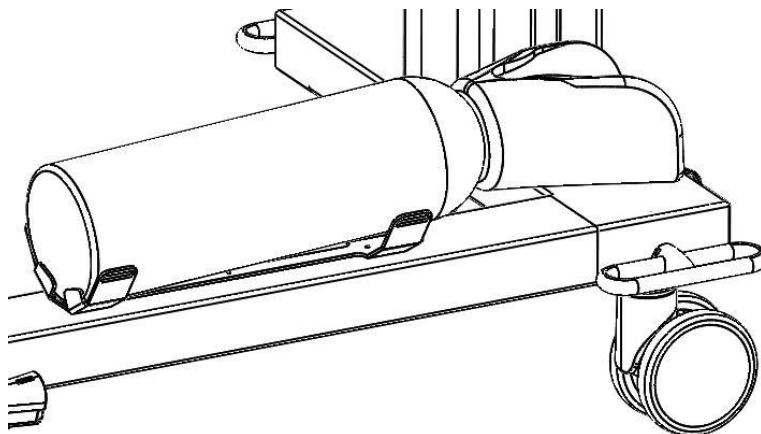
Respectez le mode d'emploi. Vous profiterez ainsi pleinement de notre produit tout en évitant une utilisation inappropriée.

Votre HESS Medizintechnik AG

2.1 Symboles et définitions

2.1.1 Remarques sur le mode d'emploi

L'utilisation correcte de l'appareil est indispensable pour un fonctionnement sûr. Veuillez donc vous familiariser avec le contenu de ce mode d'emploi avant de mettre l'appareil en service. Les personnes qui ne sont pas familiarisées avec le mode d'emploi ou qui n'ont pas été formées ne doivent pas utiliser l'appareil.



Le mode d'emploi doit être accessible à tout moment au personnel de service afin d'éviter les erreurs de manipulation et de garantir un fonctionnement sans problème.



HESS Medizintechnik AG propose des formations de techniciens pour les travaux d'entretien et de maintenance sur les produits. Un certificat obtenu dans le cadre de cette formation autorise ensuite les participants à effectuer de manière autonome des travaux techniques sur nos produits.

2.1.1.1 Pictogrammes utilisés

Les pictogrammes utilisés sont décrits ci-dessous:



Attention !
Avertissement général. Prêtez une attention particulière à ces passages afin d'éviter les blessures et les dommages.



Remarque importante !
Une consigne de sécurité sert à protéger les personnes et les autres êtres vivants ou l'environnement contre les dangers.



Information !



Respectez le mode d'emploi !
Lisez attentivement le mode d'emploi ou le paragraphe correspondant du mode d'emploi avant de mettre l'appareil en service ou de le manipuler.



Débranchez la fiche de l'alimentation électrique afin d'éviter tout risque de choc électrique !

2.1.2 Réglementations et lois

Cet appareil a été conçu et fabriqué conformément aux prescriptions en vigueur. Cela garantit un niveau de sécurité très élevé.

Le modèle décrit ici est un dispositif médical de classe 1 et répond aux directives suivantes:

- Règlement (UE) 2017/745 relatif aux dispositifs médicaux (MDR)
- Sécurité en matière d'irritation/d'allergie des matériaux testés selon la norme EN ISO 10993-10

2.2 Consignes de sécurité



- Lisez et respectez le mode d'emploi avant d'utiliser le produit.
- Respectez les consignes de sécurité du chapitre correspondant
- Cet appareil doit être utilisé exclusivement pour l'usage prévu (voir chap. 4.1).
- Le produit ne doit être utilisé que par des personnes ayant reçu des instructions ou sous surveillance. Ne laissez pas non plus les enfants jouer avec le produit.
- N'utilisez pas le produit sur un sol en pente.
- Avant de brancher le produit sur le secteur, vérifiez soigneusement que le câble d'alimentation n'est pas endommagé.
- Placez le produit de manière à ce que la fiche de l'appareil puisse être facilement retirée de la prise de courant !
- Lors de l'actionnement des fonctions électriques et mécaniques, veillez à ce qu'aucune personne ou objet ne se trouve dans la zone de réglage ou ne soit mis en danger par celle-ci.
- La charge maximale ne doit pas être dépassée. Visible dans les caractéristiques techniques (voir chap. 4.2)
- Avant toute mise en service, l'utilisateur doit s'assurer du bon état de l'appareil.
- En cas d'irrégularités ou de défauts, l'appareil doit être mis hors service jusqu'à ce que le défaut soit éliminé et le service après-vente de la société HESS Medizintechnik AG doit être contacté (voir chap. 4.5).
- Utilisez toujours des pièces de rechange d'origine de HESS Medizintechnik AG.
- Aucune manipulation ou modification ne doit être effectuée sur l'appareil ou sur des parties de celui-ci, sous peine d'annulation de la garantie.
- Tous les incidents graves survenus en rapport avec le produit doivent être immédiatement signalés au fabricant et aux autorités compétentes !

2.2.1 Plaque signalétique

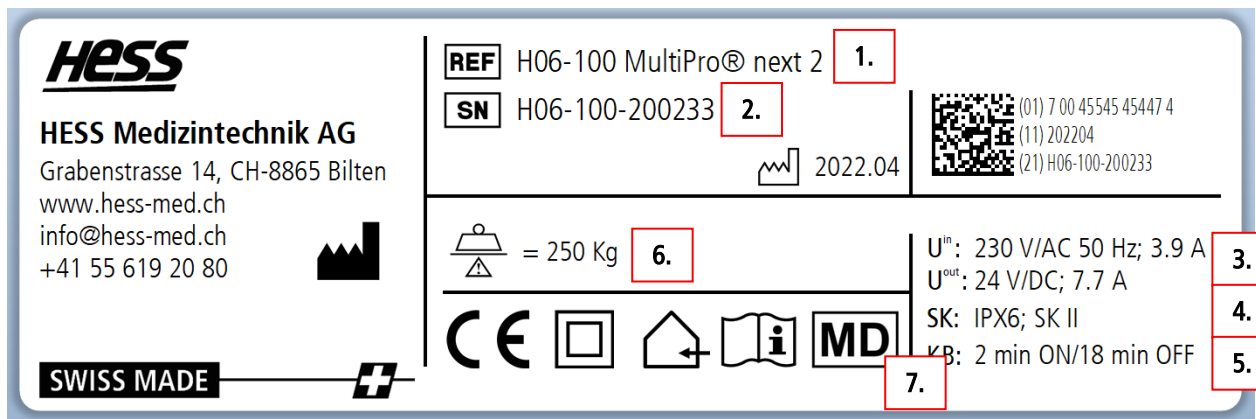

Exemple de plaque signalétique de la table d'examen, de traitement & de thérapie MultiPro® dans sa version standard avec raccordement au secteur. Veuillez tenir compte de la plaque signalétique apposée sur votre table.

1. Nom du modèle
2. Numéro de série
3. Tension du réseau ; fréquence du réseau ; puissance absorbée
4. protection des composants électriques contre les projections d'eau de tous côtés
5. Durée de fonctionnement du réglage électro-motorisé ; Pour la protection contre la surchauffe, veuillez respecter cette indication ! Dans l'exemple, le réglage en hauteur motorisé peut être déplacé pendant 20 min, max. 2 min.
6. Capacité de charge
7. Explication des caractères utilisés sur la plaque signalétique:

	Marque de conformité selon le règlement sur les dispositifs médicaux 2017/745
	classe de protection II (double isolation, isolation de protection)
	"à n'utiliser que dans des locaux secs"
	Lisez attentivement les instructions avant de mettre l'appareil en service ou de le manipuler.
	Fabricant du dispositif médical selon la directive selon EN ISO 15223-1:2021
	Dispositif médical (Medical Device): Est un dispositif médical

2.3 Nettoyage, désinfection et entretien

Les instructions de nettoyage et de désinfection suivantes sont données à titre indicatif. N'utilisez des produits de nettoyage et de désinfection qu'à des températures comprises entre 5°C et 50°C.

 Remarque importante!
Respectez toujours les indications spécifiques du fabricant concernant le produit de nettoyage ou de désinfection utilisé!

2.3.1 Nettoyage

Les surfaces sont extrêmement faciles à nettoyer. Une solution savonneuse douce suffit pour nettoyer le revêtement du coussin et le châssis. En cas de salissures tenaces, nous recommandons notre produit de nettoyage HESS-MultiClean (art. H06-991). Respectez à cet effet la description figurant sur l'étiquette du flacon.

processus de nettoyage:

1. Utiliser un chiffon avec une solution savonneuse tiède et essuyer les éventuelles salissures avec le chiffon.
2. Utiliser un chiffon propre séparé avec de l'eau claire et essuyer les résidus de savon.
3. Sécher éventuellement les coussins avec un chiffon.

2.3.1.1 Nettoyage du revêtement des coussins (le cas échéant)

 Le revêtement des coussins a une **surface** dite **sanitized** avec un effet **anti-microbien**, **antibactérien** et **antimycosique** durable.

Remarque importante

- Un nettoyage correct et régulier prolonge la durée de vie du revêtement rembourré.
- Une mauvaise utilisation des produits désinfectants peut nuire à la durée de vie du revêtement rembourré. Consultez le chapitre sur les produits désinfectants.
- Ne pas poser d'objets colorants, chauds ou pointus sur le rembourrage. Cela pourrait endommager le revêtement du coussin.
- Les tissus en jean, en particulier, décolorent durablement le revêtement des coussins.

La garantie couvre exclusivement les défauts de production. La décoloration et la fragilisation du revêtement des coussins sont exclues de cette garantie.

2.3.1.2 Nettoyage de la monture

N'utilisez en aucun cas de produits abrasifs, d'éponges à récurer ainsi que de produits d'entretien pour l'acier inoxydable pour nettoyer la structure. Pour les surfaces laquées, nous recommandons HESS MultiClean, conformément aux indications figurant sur l'étiquette. Après chaque nettoyage, nous recommandons d'essuyer la structure avec un chiffon humide et de la sécher.

2.3.2 Désinfection

Nous recommandons les désinfectants selon IFU00_Nettoyage et désinfection du simlicuir HESS. Faites particulièrement attention à la concentration de la solution et à la manipulation appropriée selon les indications du fabricant. Les désinfectants peuvent nuire à la durée de vie du revêtement rembourré s'ils sont mal utilisés. Avant d'utiliser d'autres produits désinfectants, demander au fabricant du produit s'il est adapté.

Attention!



Veiller impérativement à une manipulation correcte. Le non-respect de cette consigne peut entraîner en peu de temps une fragilisation, une décoloration et la formation de fissures sur le revêtement rembourré!

2.3.3 Contrôle de sécurité STK

Nos produits nécessitent peu d'entretien. L'utilisateur est tenu d'effectuer un contrôle technique de sécurité (CTS selon EN 62353) une fois par année. Si le contrôle technique révèle des défauts qui limitent le fonctionnement sûr du produit, ce dernier doit être mis hors service jusqu'à ce que tous les défauts aient été éliminés.



Le test STK est effectué conformément au document STK Protocol-Universal. Vous le trouverez en annexe de ce mode d'emploi.

Le fabricant n'est responsable de la sécurité et de la fiabilité du produit que si celui-ci est régulièrement entretenu et utilisé conformément à l'usage prévu.

Attention!



Avant de procéder à des révisions ou à des travaux de réparation, toujours débrancher le produit. Les travaux d'entretien dépassant le cadre décrit ne doivent être effectués que par des techniciens formés à cet effet!

Notre département de service se fera un plaisir de vous aider: **e-mail: service@hess-med.ch** ou **numéro de service +41 55 619 20 87**

2.4 Utilisation du produit

2.4.1 Utilisation conforme à l'usage prévu

La table de radiologie SwissTroll® X One de HESS Medizintechnik AG est réglable en hauteur et sert à positionner temporairement les patients à des fins d'examen, de thérapie et de traitement. Le positionnement du patient peut être adapté de manière optimale grâce à des mécanismes de réglage. En principe, les tables peuvent être utilisées dans tous les espaces intérieurs, mais idéalement dans un environnement médical ou thérapeutique, comme les cliniques, les cabinets médicaux et autres institutions comparables. La table est exclusivement destinée à cet usage et ne peut être utilisée que par des spécialistes. Pour une utilisation sans risque, les consignes de sécurité (chap. 2) doivent être respectées.

2.4.2 Données techniques

Produit*	SwissTroll® X One, table pour arceau / radiologie - dispositif médical classe I
UDI-DI de base	764046632SwissTrollXD3
Tension de réseau**	100/120/230V AC 50-60 Hz 1.5A
Tension de sortie**	24V DC / 8A - Classe de protection 2
Boîte de contrôle**	Degré de protection: IPX4 testé EN 60601-1/UL 60601-1
Moteur**	Degré de protection: IPX4 testé selon EN 60601-1 et UL 2601-1
Fonctionnement à court terme (KB)**	2/20: temps de fonctionnement max. 2 min. puis 18 min. de pause
Charge max. Capacité de charge:	250 kg
Poids:	environ 80 kg

*Informations spécifiques au produit sur la plaque signalétique / **Non valable pour les modèles Pump

2.4.3 Livraison

Les produits de la société HESS Medizintechnik AG sont livrés entièrement montés et prêts à l'emploi. Si ce n'est pas le cas, notre département de service peut vous aider.

2.4.4 Mise en service

Avant de mettre le produit en service, vérifiez qu'il n'est pas endommagé et qu'il ne présente pas de défauts. Vérifier la bonne stabilité de la chaise longue.

Respectez les points suivants lors de la réalisation de votre produit.

- Les produits sans composants électriques peuvent être utilisés immédiatement.
- Vous devez brancher **les produits comportant des composants électriques à** une source d'alimentation appropriée avant de les utiliser.
- **Les produits fonctionnant sur batterie** doivent être complètement chargés avant d'être utilisés.



Si le produit est doté d'un boîtier de verrouillage, vous devez vous assurer qu'il est déverrouillé.



Remarque importante!

Utilisez toujours une source de courant appropriée avec un disjoncteur de protection FI.

2.4.5 Mise hors service

Pour la mise hors service, débranchez le câble d'alimentation de la prise et actionnez le boîtier de verrouillage, si votre produit en possède un.

2.4.5.1 Élimination dans les règles de l'art

Les appareils usagés ne sont pas des déchets sans valeur! Une élimination respectueuse de l'environnement permet de récupérer de précieuses matières premières.



Remarque importante!
Les piles et les accumulateurs doivent être éliminés séparément.

Afin de préserver et de protéger l'environnement, de prévenir la pollution et d'améliorer la récupération des matières premières (recyclage), veuillez mettre ce produit au rebut après son utilisation conformément à la législation en vigueur dans votre pays.



Attention!
Le non-respect des prescriptions en vigueur a des conséquences sur l'environnement!
Une élimination non conforme de la batterie peut entraîner un risque d'incendie!

2.4.6 Utilisation du conducteur d'équipotentialité (en option)

Raccordez le câble d'équipotentialité au boulon (1). Le boulon ZPA est marqué d'un repère vert-jaune.

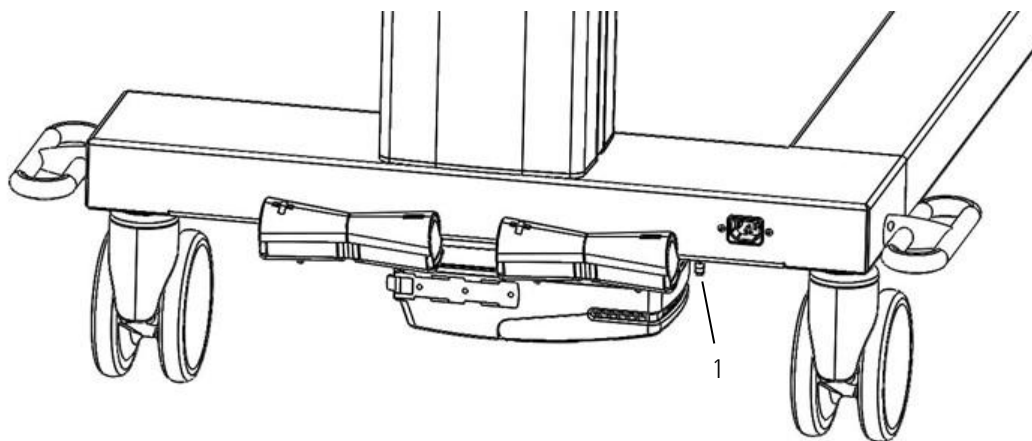

Exemple de SwissTroll, l'illustration peut différer du produit!



Remarque importante!
Veillez à ce que le boulon ZPA soit toujours correctement enclenché.

2.4.7 Conditions environnementales

Les conditions environnementales suivantes doivent être réunies lors de l'utilisation du produit.

Température de stockage	-10°C - 50°C
Température de fonctionnement	5°C - 40°C
Humidité de l'air	20% - 90%, à 30° (non condensé)
Pression	700 hPa - 1060 hPa

2.5 Utilisation

2.5.1 Aperçu des fonctions

Avant la mise en service de ce produit, l'utilisateur doit s'assurer de la sécurité de fonctionnement et du bon état. Vérifier la bonne stabilité de la table.

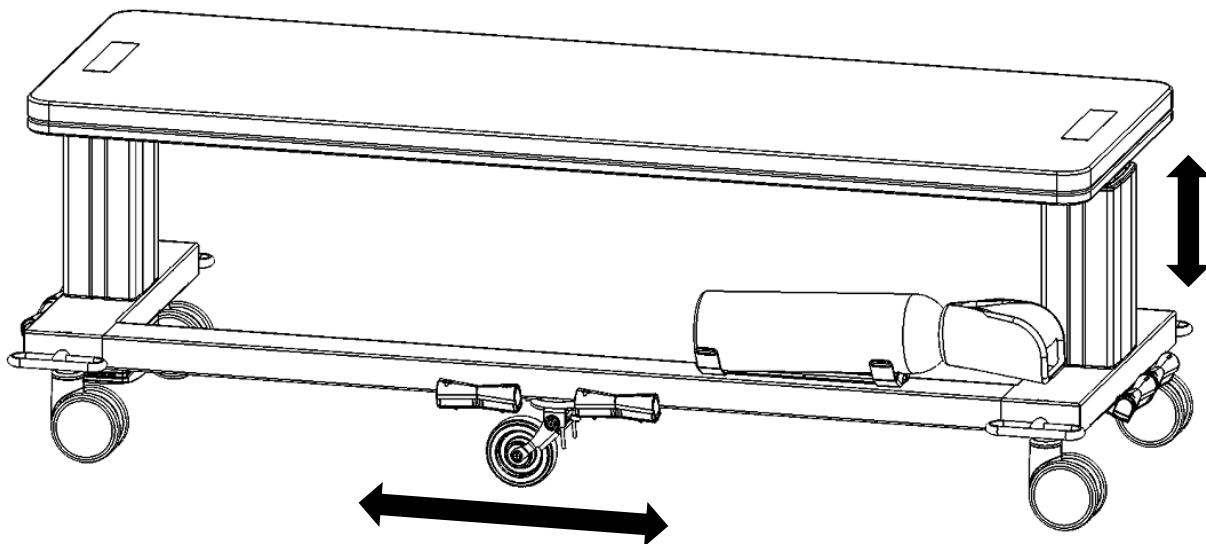



2.5.2 Conduire avec la chaise longue

Toujours débrancher le câble d'alimentation avant de déplacer la chaise longue!

La chaise longue dispose d'un marchepied sur les côtés (1). *Fig. 1*

Les roulettes peuvent être bloquées axe par axe.

Choisissez avec le pied entre le frein de stationnement, les roulettes libres et la 5th Wheel.

Si vous avez choisi l'option H06-558.015 système de freinage quadrilatéral, toutes les roulettes peuvent être bloquées simultanément.

2.5.2.1 5th Wheel (optionnel H06-558.004)

La cinquième roue sert à faciliter les manœuvres de la chaise longue. Lorsque la cinquième roue est activée, elle se bloque dans le sens de la longueur. Vous pouvez alors faire tourner la chaise longue autour de son axe et négocier plus facilement les virages serrés.



Attention!

Avant d'utiliser la couchette pour un transport plus court, il faut impérativement régler la **position de transport**. Pour ce faire, placez la couchette dans la **position la plus basse**.

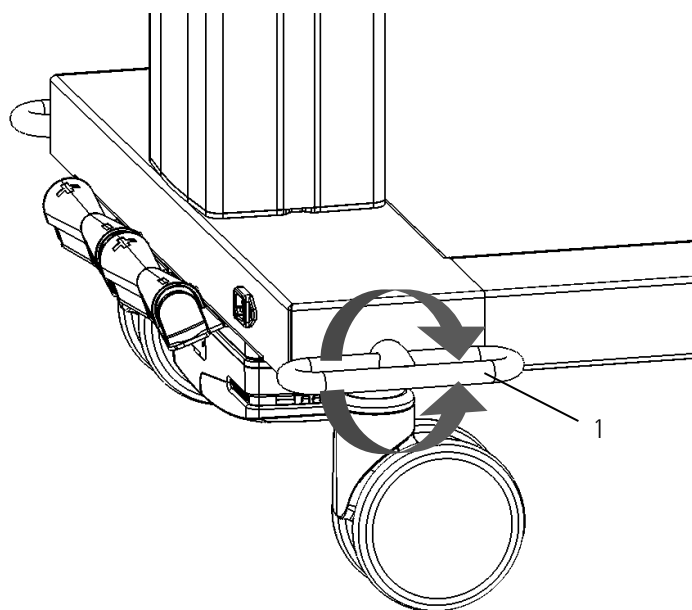

Illustration 1



Remarque importante!

La table ne doit pas être déplacée avec le patient.

N'utilisez pas la table sur un sol en pente.

2.5.3 Mouvement du plan de couchage

2.5.3.1 Réglage de la hauteur



Remarque importante!

Avant de régler la hauteur du lit, assurez-vous que les roulettes sont bloquées et qu'elles sont bien stables. Le patient pourrait sinon se blesser.

Selon le modèle, vous avez la possibilité de monter ou de descendre la table à l'aide d'un interrupteur à pédale ou d'une commande manuelle.

Pédale: appuyez sur la touche **+** ou **-** (1) et le plan de couchage monte ou descend. // 2

Télécommande: sur la télécommande se trouvent un bouton  et un bouton  pour le mouvement de montée et de descente.

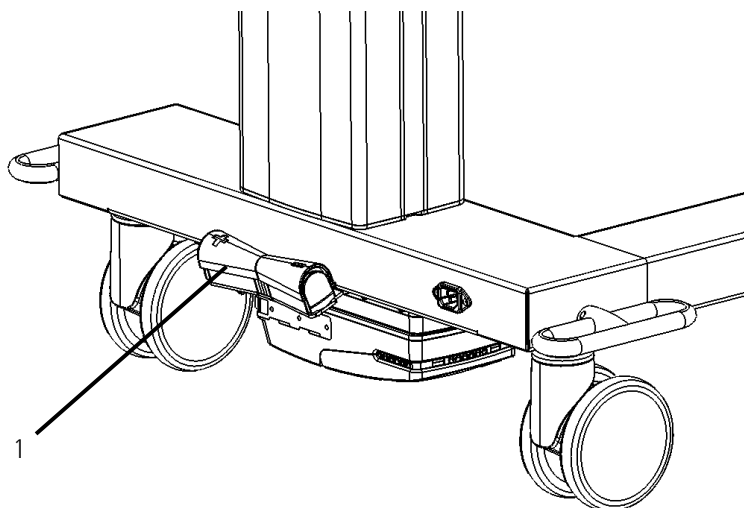

Illustration 2

Attention!



- Assurez-vous qu'aucune personne ni aucun objet ne se trouve dans la zone de réglage de la chaise longue.
- Les fonctions électriques ne sont pas adaptées à un fonctionnement continu de plus de 2min. La protection thermique intégrée coupe automatiquement l'entraînement afin d'éviter toute surchauffe. Si c'est le cas, il faut attendre environ 60 min avant de pouvoir continuer à utiliser l'appareil. (Observer la plaque signalétique!)

2.5.4 Manipulation avec batterie (optionnel H06-557.001)

Grâce au module de batterie, la chaise longue peut être utilisée de manière autonome (sans raccordement direct au réseau). Avec une batterie entièrement chargée, il est possible d'effectuer plus de 100 cycles. (Un cycle = avec 100 kg de charge, de tout en bas jusqu'en haut, et de nouveau jusqu'en bas).



Le module de batterie est fixé au boîtier de contrôle et ne peut donc être remplacé que par un technicien.

2.5.4.1 Recharge de la batterie

Un signal sonore indique que le niveau de la batterie est faible et qu'elle doit être rechargée. Si ce signal retentit, la chaise longue peut encore être utilisée pendant un certain temps jusqu'à l'arrêt définitif.

Le chargement s'effectue via le câble d'alimentation ordinaire et dure environ 10h jusqu'à ce que la batterie soit complètement chargée.

Pendant la charge, une LED d'état orange s'allume sur le module de batterie. Lorsque la batterie est complètement chargée, celle-ci s'éteint et seule la LED d'état verte du boîtier de contrôle reste allumée.

Remarque importante!



- Vérifiez régulièrement que la batterie n'est pas endommagée et remplacez-la si elle est défectueuse.
 - Rechargez la batterie au plus tard 12 mois après la livraison et ensuite au moins tous les 12 mois pour éviter de l'endommager.
-

2.5.5 Support pour bouteilles sous pression (en option)

Le porte-bouteille pour l'oxygène, par exemple, sert à positionner fermement une bouteille sous pression et doit être fixé à l'aide de la bande Velcro. La bouteille sous pression peut être fixée dans les deux sens.

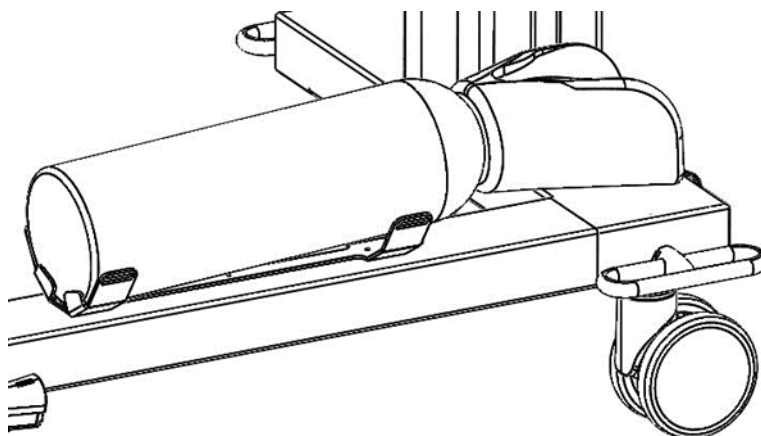

Illustration 3

3 ITALIANO

Gentile cliente

Grazie per aver scelto HESS Medizintechnik AG. Vi piacerà questo prodotto di lunga durata. Attribuiamo grande importanza alla nostra attenzione per la qualità, la funzionalità e l'ergonomia. Vi garantiamo un'attenta selezione dei materiali, l'impiego di moderne tecnologie di produzione e un costante controllo della qualità. I prodotti di Hess Medizintechnik AG soddisfano gli standard di sicurezza e igiene e rispondono sempre alle elevate esigenze dell'uso quotidiano in ospedale e in ambulatorio.

Seguite le istruzioni per l'uso. Questo vi permetterà di trarre il massimo vantaggio dal nostro prodotto e allo stesso tempo di evitare un uso improprio.

La vostra HESS Medizintechnik AG

3.1 Simboli e definizioni

3.1.1 Note sulle istruzioni per l'uso

Il corretto funzionamento dell'apparecchio è essenziale per un funzionamento sicuro. Per questo motivo, prima di utilizzare l'apparecchio, è necessario familiarizzare con il contenuto delle presenti istruzioni per l'uso. L'uso dell'apparecchio è vietato alle persone che non conoscono le istruzioni per l'uso o che non sono state istruite in merito.

 Le istruzioni per l'uso devono essere sempre accessibili al personale operativo per evitare errori di funzionamento e garantire un funzionamento senza problemi.

 HESS Medizintechnik AG offre corsi di formazione per tecnici per lavori di manutenzione e assistenza sui prodotti. Il certificato ottenuto nell'ambito di questa formazione autorizza successivamente i partecipanti a svolgere autonomamente lavori tecnici sui nostri prodotti.

3.1.1.1 Pittogrammi utilizzati

I pittogrammi utilizzati sono descritti di seguito:

 **Attenzione!**
Avvertenza generale. Prestare particolare attenzione a questi passaggi per evitare lesioni e danni.

 **Nota importante!**
Un'istruzione di sicurezza serve a proteggere le persone e gli altri esseri viventi o l'ambiente dai pericoli.

 **Informazione!**

 **Seguire le istruzioni per l'uso!**
Prima di utilizzare o manipolare l'apparecchio, leggere attentamente le istruzioni o la relativa sezione delle istruzioni.

 **Scogliere la spina dalla rete elettrica per evitare scosse elettriche!**

3.1.2 Regolamenti e leggi

Questo apparecchio è stato sviluppato e prodotto in conformità alle normative vigenti. Ciò garantisce un livello di sicurezza molto elevato.

Il modello qui descritto è un dispositivo medico di Classe 1 ed è conforme alle seguenti linee guida:

- Regolamento (UE) 2017/745 sui dispositivi medici (MDR)
- Sicurezza nei confronti di irritazioni/allergie secondo i materiali testati EN ISO 10993-10

3.2 Istruzioni di sicurezza



- Prima di utilizzare il prodotto, leggere e seguire le istruzioni per l'uso.
- Osservare le istruzioni di sicurezza riportate nel rispettivo capitolo
- Questo apparecchio può essere utilizzato solo per lo scopo per cui è stato concepito (vedi capitolo 4.1).
- Il prodotto può essere utilizzato solo da persone istruite o sotto supervisione. Non permettete ai bambini di giocare.
- Non utilizzate il prodotto su superfici in pendenza.
- Prima di collegare il prodotto alla rete elettrica, controllate attentamente che il cavo di alimentazione non sia danneggiato.
- Posizionate il prodotto in modo che la spina dell'apparecchio possa essere facilmente estratta dalla presa!
- Quando si azionano le funzioni elettriche e meccaniche, assicurarsi che non vi siano persone o oggetti nel campo di regolazione o che questi siano in pericolo.
- La capacità di carico massima non deve essere superata. Si può vedere nei dati tecnici (vedere la sezione 4.2).
- L'utente deve assicurarsi che l'apparecchio sia in perfette condizioni prima di ogni messa in funzione.
- In caso di irregolarità o difetti, il dispositivo deve essere messo fuori servizio fino all'eliminazione del difetto e deve essere contattato il servizio clienti di HESS Medizintechnik AG (vedere capitolo 4.5).
- Utilizzare sempre pezzi di ricambio originali di HESS Medizintechnik AG.
- Non è consentito apportare manipolazioni o modifiche al dispositivo o a parti di esso, pena l'annullamento della garanzia.
- Tutti gli incidenti gravi che si verificano in relazione al prodotto devono essere immediatamente segnalati al produttore e alle autorità competenti!

3.2.1 Piastra del tipo

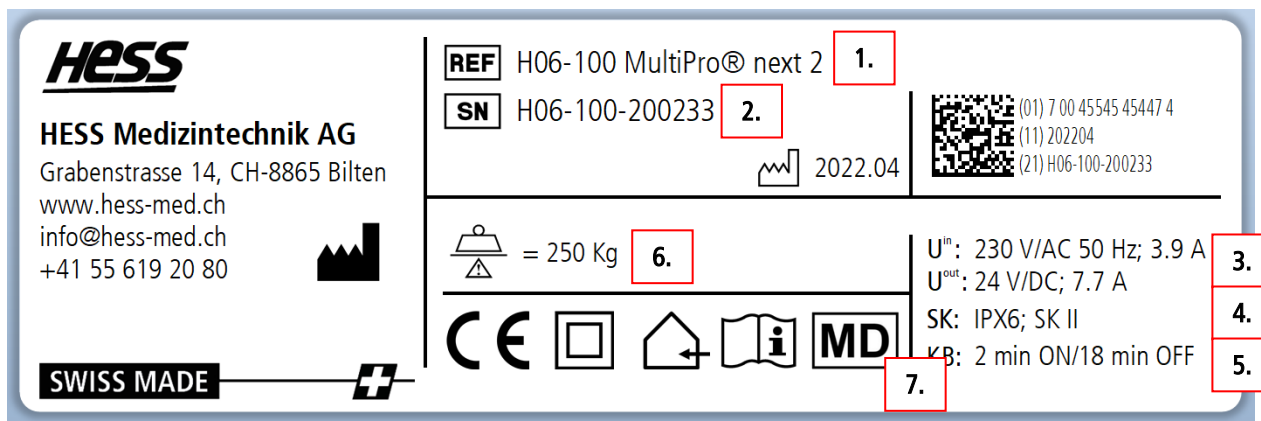

® Esempio di targhetta per il lettino da visita, trattamento e terapia MultiPro nella versione standard con collegamento alla rete. Osservare la targhetta del proprio tavolo.

1. Designazione del modello
2. Numero di serie
3. Tensione di rete; frequenza di rete; consumo energetico
4. Protezione dei componenti elettrici contro gli spruzzi d'acqua da tutti i lati
5. Tempo di funzionamento della regolazione motorizzata; osservate queste informazioni per evitare il surriscaldamento!
Nell'esempio, la regolazione in altezza motorizzata può essere spostata per 20 minuti, massimo 2 minuti.
6. Capacità di carico
7. Spiegazione dei simboli utilizzati sulla targhetta:

	Marchio di conformità secondo il regolamento sui dispositivi medici 2017/745
	Classe di protezione II (doppio isolamento, isolamento protettivo)
	"Da usare solo in ambienti asciutti"
	Leggere attentamente le istruzioni prima di utilizzare o manomettere l'apparecchio.
	Fabbricante del dispositivo medico in conformità alla direttiva EN ISO 15223-1:2021
	Medical Device: Un dispositivo medico

3.3 Pulizia, disinfezione e manutenzione

Le seguenti istruzioni per la pulizia e la disinfezione sono da considerarsi indicative. Utilizzate detergenti e disinfettanti solo a temperature comprese tra 5°C e 50°C.



Nota importante!

Osservate sempre le istruzioni del produttore per il detergente o il disinfettante utilizzato!

3.3.1 Pulizia

Le superfici sono estremamente facili da pulire. Per pulire l'imbottitura e la struttura è sufficiente una soluzione di sapone neutro. Per le macchie più ostinate, consigliamo il nostro detergente HESS-MultiClean (art. H06-991). Consultate la descrizione sull'etichetta del flacone.

Processo di pulizia:

1. Utilizzate un panno con una soluzione di sapone tiepido e pulire lo sporco con il panno.
2. Utilizzate un panno separato e pulito con acqua pulita e rimuovere i residui di sapone.
3. Se necessario, asciugate la tappezzeria con un panno.

3.3.1.1 Pulizia del rivestimento della tappezzeria (se disponibile)



Il rivestimento della tappezzeria ha una **superficie** cosiddetta **sanificata con** effetto **antimicrobico, antibatterico e antimicotico** permanente.

Nota importante

- Una pulizia corretta e regolare prolunga la durata del rivestimento.
- La durata del rivestimento può essere compromessa se il disinfettante viene utilizzato in modo errato. Consultate il capitolo sui disinfettanti.
- Non collocate oggetti colorati, caldi o appuntiti sulla tappezzeria. Ciò potrebbe danneggiare il rivestimento della tappezzeria.
- I tessuti denim, in particolare, scoloriscono in modo permanente il rivestimento della tappezzeria.



La garanzia copre solo i difetti di produzione. Sono esclusi lo scolorimento e l'infragilimento del rivestimento.

3.3.1.2 Pulizia del telaio

Non utilizzate mai detergenti abrasivi, pagliette o prodotti per la cura dell'acciaio inossidabile per pulire il telaio. Per le superfici laccate, consigliamo HESS MultiClean, secondo le istruzioni riportate sull'etichetta. Dopo ogni pulizia, si consiglia di pulire il telaio con un panno umido e di asciugarlo.

3.3.2 Disinfezione

Si consigliano i disinfettanti secondo IFU00_Pulizia e disinfezione della pelle artificiale HESS. Prestare particolare attenzione alla concentrazione della soluzione e alla corretta manipolazione secondo le istruzioni del produttore. I disinfettanti possono compromettere la durata del rivestimento se utilizzati in modo non corretto. Prima di utilizzare altri disinfettanti, chiedere al produttore del disinfettante l'idoneità del prodotto.



Attenzione!

È essenziale garantire una corretta gestione. In caso contrario, il rivestimento può diventare fragile, scolorito e screpolato in breve tempo!

3.3.3 Ispezione di sicurezza STK

I nostri prodotti richiedono poca manutenzione. L'utente è tenuto a eseguire un'ispezione di sicurezza (STK in conformità alla norma EN 62353) una volta all'anno. Se durante l'ispezione di sicurezza vengono riscontrati difetti che limitano il funzionamento sicuro del prodotto, quest'ultimo deve essere messo fuori servizio finché non vengono eliminati tutti i difetti.



L'STK viene eseguito in conformità al documento STK-Protocollo Universale. Questo documento è riportato in appendice alle presenti istruzioni per l'uso.

Il produttore è responsabile della sicurezza e dell'affidabilità del prodotto solo se questo viene sottoposto a regolare manutenzione e utilizzato in conformità alla sua destinazione d'uso.



Attenzione!

Scollegare sempre il prodotto dall'alimentazione prima di effettuare interventi di manutenzione e riparazione. Gli interventi di manutenzione che esulano dall'ambito descritto possono essere eseguiti solo da tecnici specializzati!

Il nostro servizio di assistenza sarà lieto di aiutarvi: **e-mail: service@hess-med.ch** o **numero di assistenza +41 55 619 20 87**

3.4 Utilizzo del prodotto

3.4.1 Uso previsto

Il lettino radiografico SwissTroll® X One di HESS Medizintechnik AG è regolabile in altezza e viene utilizzato per il posizionamento temporaneo dei pazienti a scopo di esame, terapia e trattamento. La posizione del paziente può essere ottimizzata mediante meccanismi di regolazione. In linea di principio, i tavoli possono essere utilizzati in tutti gli ambienti interni, ma idealmente in ambienti medici o terapeutici come cliniche, ambulatori e altre istituzioni simili. Il tavolo è destinato esclusivamente a questo scopo e può essere utilizzato solo da personale specializzato. Per garantire un utilizzo sicuro, è necessario osservare le istruzioni di sicurezza (capitolo 2).

3.4.2 Dati tecnici

Prodotto*	SwissTroll® X One, arco a C / tavolo radiografico - Dispositivo medico di classe I
UDI-DI di base	764046632SwissTrollXD3
Tensione di rete**	100/120/230V CA 50-60 Hz 1,5A
Tensione di uscita**	24V DC / 8A - Classe di protezione 2
Box di controllo**	Grado di protezione: IPX4 testato secondo EN 60601-1/UL 60601-1
Motore**	Grado di protezione: IPX4 , testato in conformità alle norme EN 60601-1 e UL 2601-1.
Funzionamento a breve termine (KB)**	2/20: tempo massimo di funzionamento 2 min. poi 18 min. di pausa
Capacità di carico max. capacità di carico:	250 kg
Peso:	circa 80 kg

*Informazioni specifiche sul prodotto riportate sulla targhetta / **Non valide per i modelli di pompa

3.4.3 Consegna

I prodotti HESS-Medizintechnik AG vengono consegnati completamente assemblati e pronti all'uso. In caso contrario, il nostro servizio di assistenza può aiutarvi.

3.4.4 Messa in servizio

Prima di mettere in funzione il prodotto, verificare che non vi siano danni o difetti. Verificare che il tavolo sia stabile.

Durante la progettazione del prodotto, osservate i seguenti punti.

- I prodotti senza componenti elettrici possono essere utilizzati immediatamente.
- **I prodotti con componenti elettrici** devono essere collegati a una fonte di alimentazione adeguata prima dell'uso.
- **I prodotti a batteria** devono essere completamente caricati prima dell'uso.



Se il prodotto è dotato di una cassetta di sicurezza, è necessario assicurarsi che sia sbloccata.



Nota importante!

Utilizzate sempre una fonte di alimentazione adeguata con un interruttore differenziale.

3.4.5 Disattivazione

Per spegnere l'apparecchio, rimuovere il cavo di alimentazione dalla presa e attivare la cassetta di sicurezza, se il prodotto ne è dotato.

3.4.5.1 Smaltimento professionale

I vecchi elettrodomestici non sono rifiuti inutili! Grazie allo smaltimento ecologico è possibile recuperare preziose materie.



Nota importante!

Le pile e le batterie ricaricabili devono essere smaltite separatamente.

Per preservare e proteggere l'ambiente, prevenire l'inquinamento e migliorare il riutilizzo delle materie (riciclaggio), smaltire questo prodotto dopo l'uso in conformità alle leggi vigenti nel proprio Paese.



Attenzione!

La mancata osservanza delle norme vigenti ha un impatto sull'ambiente!

Se la batteria non viene smaltita correttamente, sussiste il rischio di incendio!

3.4.6 Utilizzo del conduttore di equalizzazione del potenziale (opzionale)

Collegare il cavo di equalizzazione del potenziale al bullone (1). Il bullone ZPA è contrassegnato da una scritta verde/gialla.

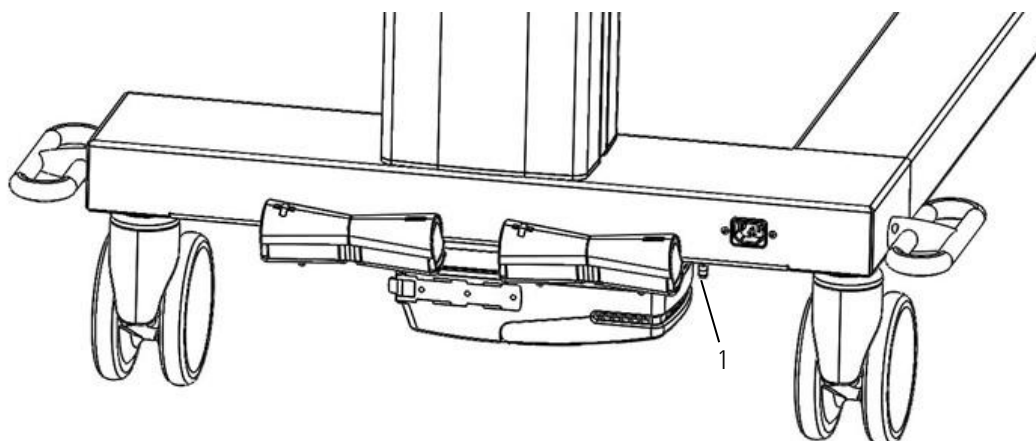

Esempio di SwissTroll, l'illustrazione può differire dal prodotto!



Nota importante!

Assicurarsi che il bullone ZPA sia sempre correttamente inserito.

3.4.7 Condizioni ambientali

Durante l'uso del prodotto devono essere rispettate le seguenti condizioni ambientali.

Temperatura di stoccaggio	-10°C - 50°C
Temperatura di esercizio	5°C - 40°C
Umidità dell'aria	20% - 90%, a 30° (non condensato)
Pressione	700 hPa - 1060 hPa

3.5 Funzionamento

3.5.1 Panoramica delle funzioni

Prima di utilizzare questo prodotto, l'utente deve assicurarsi che sia sicuro da usare e in buone condizioni. Verificare che il tavolo sia stabile.

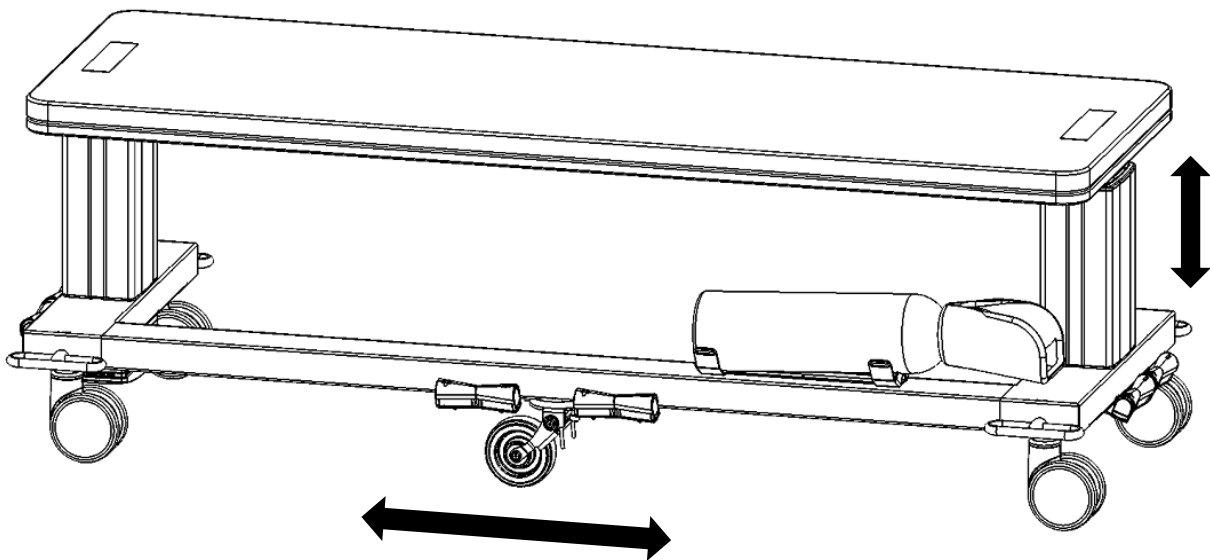

3.5.2 Spostamento con il lettino



Rimuovere sempre il cavo di alimentazione prima di spostare il letto!

La barella è dotata di una leva a gradino (1) sui lati. *Fig. 1*

Le ruote possono essere bloccate su ciascun asse.

Con il piede si può scegliere tra il freno di stazionamento, le ruote libere e la quinta ruota.

Se è stata selezionata l'opzione H06-558.015 Sistema di frenatura su quattro lati, tutte le ruote possono essere bloccate contemporaneamente.

3.5.2.1 Quinta ruota (opzionale H06-558.004)

La quinta ruota serve per manovrare più facilmente la barella. Quando la quinta ruota è attivata, viene bloccata in direzione longitudinale. Ora è possibile ruotare la barella sul proprio asse e manovrare più facilmente le curve strette.



Attenzione!

Prima di utilizzare la barella per un trasporto più breve, è essenziale impostare la **posizione di trasporto**. A tal fine, spostare il tavolo nella **posizione più bassa**.



Illustrazione 1



Nota importante!

La barella non deve essere spostata con il paziente.

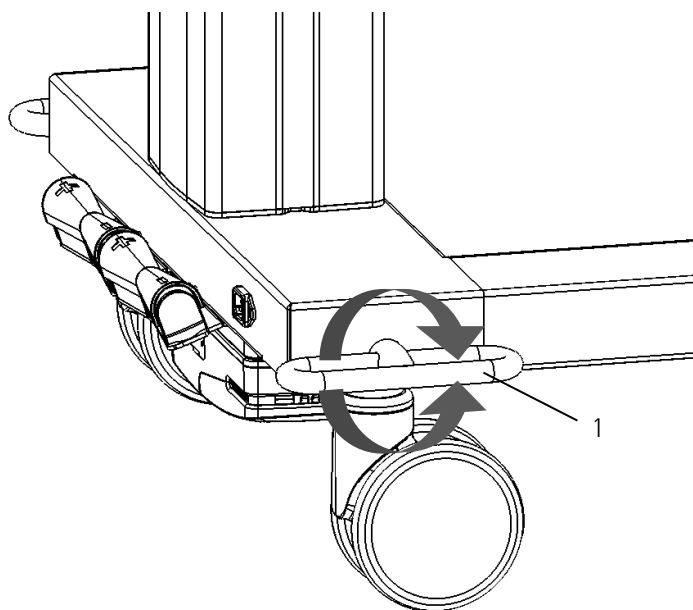
Non utilizzate la barella su superfici in pendenza.

3.5.3 Movimento della superficie di appoggio

3.5.3.1 Regolazione dell'altezza



Nota importante!

Prima di regolare l'altezza del letto, accertarsi che le ruote siano bloccate e che la barella sia stabile. In caso contrario, il paziente potrebbe ferirsi.

Secondo della versione, è possibile spostare il tavolo verso l'alto o verso il basso utilizzando l'interruttore a pedale o la pulsantiera.

Interruttore a pedale: premere **+** il **-** pulsante o (1) e il piano di appoggio si sposta verso l'alto o verso il basso. Fig. 2

 Interruttore manuale: l'interruttore manuale è dotato di un pulsante e di un tasto per il movimento verso l'alto e verso il basso.



Illustrazione 2

Attenzione!

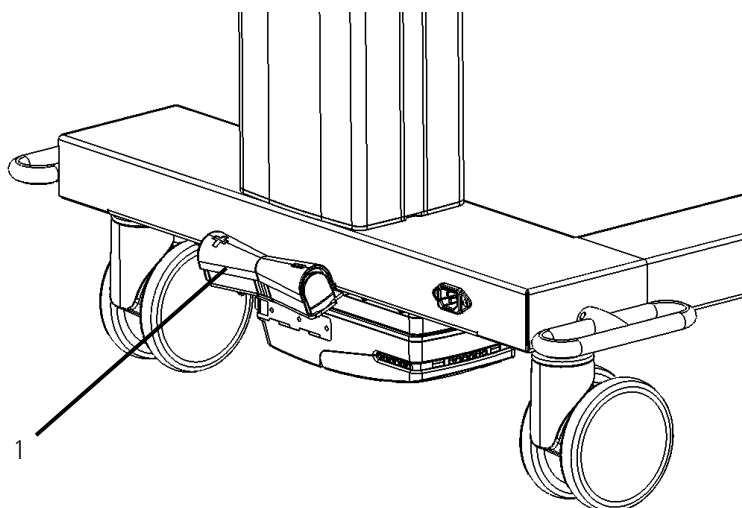

- Assicurarsi che non siano persone o oggetti nel campo di regolazione del letto.
- Le funzioni elettriche non sono adatte a un funzionamento continuo di oltre 2 minuti. La protezione termica incorporata spegne automaticamente l'inverter per evitare il surriscaldamento. In questo caso, è necessario attendere circa 60 minuti prima di poter riprendere a funzionare. (Osservare la targhetta di identificazione!)

3.5.4 Gestione con batteria ricaricabile (opzionale H06-557.001)

Il modulo batteria consente al lettino di funzionare autonomamente (senza collegamento diretto alla rete elettrica). Con una batteria completamente carica è possibile effettuare più di 100 cicli. (Un ciclo = carico di 100 kg dal basso verso l'alto e di nuovo verso il basso).

i Il modulo della batteria è collegato in modo permanente alla centralina e può quindi essere sostituito solo da un tecnico.

3.5.4.1 Caricamento della batteria

Un segnale acustico indica un livello basso della batteria e segnala la necessità di ricaricarla. Se viene emesso questo segnale, il lettino può essere utilizzato ancora per qualche tempo, fino a quando non si arresta completamente.

La ricarica avviene tramite il cavo di rete standard e richiede circa 10 ore fino a quando la batteria è completamente carica.

Durante la carica si accende un LED di stato arancione sul modulo della batteria. Quando la batteria è completamente carica, questo si spegne e si accende solo il LED di stato verde sulla centralina.

Nota importante!

- Controllate regolarmente che la batteria non sia danneggiata e sostituirla se è difettosa.
 - Caricate la batteria entro 12 mesi dalla consegna e successivamente almeno ogni 12 mesi per evitare danni.
-

3.5.5 Supporto per cilindri pressurizzati (opzionale)

Il portabombola per l'ossigeno, ad esempio, serve a posizionare saldamente una bombola pressurizzata e deve essere fissato con la cinghia in velcro. La bombola pressurizzata può essere fissata in entrambe le direzioni.



Illustrazione 3

4 ENGLISH

Dear customer

Thank you very much for choosing HESS Medizintechnik AG. You will enjoy this long-lasting product. We attach great importance to our focus on quality, functionality and ergonomics. We guarantee you a careful selection of materials, the use of modern production technology and constant quality control. The products of Hess Medizintechnik AG meet safety and hygiene standards and fulfil the high demands of everyday hospital and practice use at all times.

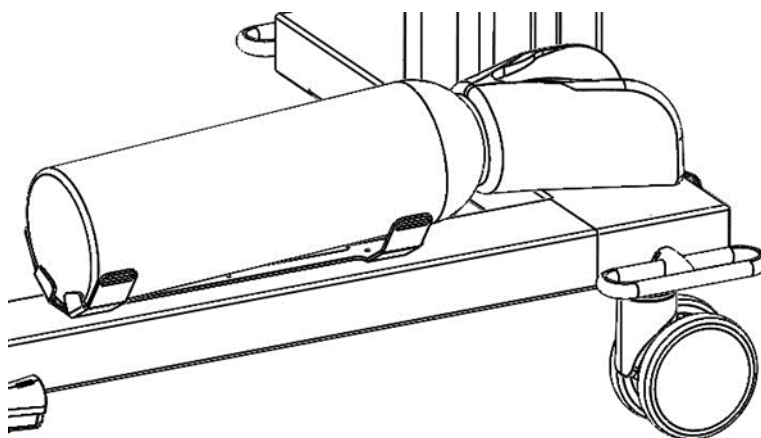
Follow the instructions for use. This will allow you to take full advantage of our product and at the same time prevent improper use.

Your HESS Medizintechnik AG

4.1 Symbols and definitions

4.1.1 Notes on the instructions for use

Correct operation of the appliance is essential for safe operation. Therefore, please familiarise yourself with the contents of these operating instructions before using the appliance. Persons who are not familiar with the operating instructions or have not been instructed in their use are not permitted to use the appliance.

 The operating instructions must be accessible to the operating personnel at all times in order to avoid operating errors and ensure trouble-free operation.

 HESS Medizintechnik AG offers technician training courses for maintenance and servicing work on the products. A certificate obtained as part of this training subsequently authorises participants to carry out technical work on our products independently.

4.1.1.1 Pictograms used

The pictograms used are described below:



Attention!
General warning. Pay particular attention to these passages to avoid injury and damage.



Important note!
A safety instruction serves to protect people and other living beings or the environment from hazards.



Information!



Follow the operating instructions!
Read the instructions or the relevant section of the instructions carefully before operating or manipulating the appliance.



Disconnect the mains plug from the power supply to avoid electric shock!

4.1.2 Regulations and laws

This appliance has been developed and manufactured in accordance with applicable regulations. This ensures a very high level of safety.

The model described here is a Class 1 medical device and complies with the following guidelines:

- Regulation (EU) 2017/745 on medical devices (MDR)
- Safety with regard to irritation/allergies according to EN ISO 10993-10 tested materials

4.2 Safety instructions



- Read and follow the instructions for use before using the product
- Observe the safety instructions in the respective chapter
- This appliance may only be used for its intended purpose (see chapter 4.1)
- The product may only be used by persons with instruction or under supervision. Do not allow children to play with it.
- Do not use the product on sloping surfaces.
- Check the mains cable carefully for damage before connecting the product to the mains
- Position the product so that the appliance plug can be easily removed from the socket!
- When operating electrical and mechanical functions, ensure that no persons or objects are in the adjustment range or are endangered by them
- The maximum load capacity must not be exceeded. Can be seen in the technical data (see section 4.2)
- As the user, make sure that the appliance is in perfect condition before each start-up
- In the event of irregularities or defects, the device must be taken out of operation until the defect has been rectified and the customer service of HESS Medizintechnik AG must be contacted (see chapter 4.5)
- Always use original spare parts from HESS Medizintechnik AG
- No manipulations or modifications may be made to the device or parts thereof, otherwise the guarantee will be invalidated
- All serious incidents occurring in connection with the product must be reported immediately to the manufacturer and the competent authority!

4.2.1 Type plate

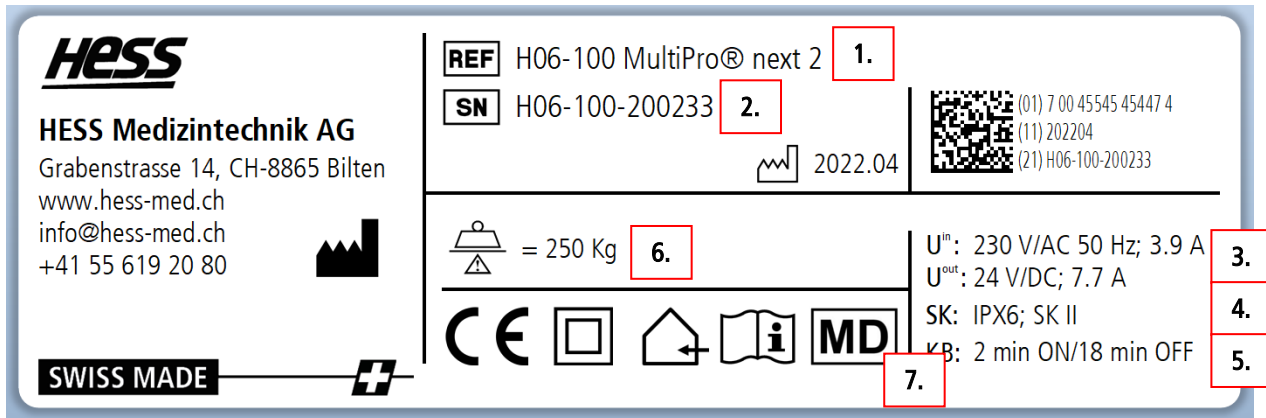

Example of a type plate for the MultiPro examination, treatment and therapy table® in the standard version with mains connection. Please note the type plate on your table.

1. Model designation
2. Serial number
3. Mains voltage; Mains frequency; Power consumption
4. Protection of electrical components against splash water from all sides
5. Operating time of the motorised adjustment; please observe this information to protect against overheating! In the example, the motorised height adjustment may be moved for 20 min, max. 2 min.
6. Load capacity
7. Explanation of the symbols used on the rating plate:

	Conformity mark according to Medical Devices Regulation 2017/745
	Protection class II (double insulation, protective insulation)
	"Only use in dry rooms"
	Read the instructions carefully before operating or tampering with the appliance.
	Manufacturer of the medical device in accordance with the EN ISO 15223-1:2021 directive
	Medical Device: Is a medical device

4.3 Cleaning, disinfection and maintenance

The following instructions for cleaning and disinfection are intended as a guide. Only use cleaning agents and disinfectants at temperatures between 5°C and 50°C.



Important note!

Always observe the manufacturer's instructions for the cleaning agent or disinfectant used!

4.3.1 Cleaning

The surfaces are extremely easy to clean. A mild soap solution is sufficient for cleaning the upholstery and frame. For stubborn stains, we recommend our cleaning agent HESS-MultiClean (Art. H06-991). Please refer to the description on the bottle label.

Cleaning process:

1. Use a cloth with a lukewarm soap solution and wipe off any dirt with the cloth.
2. Use a separate, clean cloth with clear water and wipe off any soap residue.
3. If necessary, dry the upholstery with a cloth.

4.3.1.1 Cleaning the upholstery cover (if available)

The upholstery cover has a so-called **sanitised surface with a permanent anti-microbial, anti-bacterial and anti-mycotic effect**.



Important note

- Correct and regular cleaning extends the service life of the upholstery cover.
- The service life of the upholstery cover may be impaired if disinfectant is used incorrectly. Please refer to the chapter on disinfectants.
- Do not place any colouring, hot or sharp objects on the upholstery. This can damage the upholstery cover.
- Denim fabrics in particular will permanently discolour the upholstery cover.



The guarantee only covers production faults. Discolouration and embrittlement of the upholstery cover are excluded.

4.3.1.2 Cleaning the frame

Never use abrasive cleaners, scouring pads or stainless steel care products to clean the frame. For lacquered surfaces, we recommend HESS MultiClean, according to the instructions on the label. After each cleaning, we recommend wiping the frame with a damp cloth and drying it.

4.3.2 Disinfection

We recommend the disinfectants according to IFU00_Cleaning and disinfection of HESS artificial leather. Pay particular attention to the solution concentration and proper handling in accordance with the manufacturer's instructions. Disinfectants can affect the service life of the upholstery cover if used incorrectly. Before using other disinfectants, ask the manufacturer of the agent about the suitability of the product.

Attention!

 It is essential to ensure correct handling. Failure to do so can lead to brittleness, discolouration and cracking of the upholstery cover within a short time!

4.3.3 Safety inspection STK

Our products are low-maintenance. The user is obliged to carry out a safety inspection (STK in accordance with EN 62353) once a year. If defects are found during the safety inspection that restrict the safe operation of the product, the product must be taken out of service until all defects have been rectified.

 The STK is carried out in accordance with the document STK-Protocol-Universal. This can be found in the appendix to these instructions for use.

The manufacturer is only liable for the safety and reliability of the product if it is regularly maintained and used in accordance with its intended purpose.

Attention!

 Always disconnect the product from the power supply before carrying out maintenance and repair work. Maintenance work that goes beyond the scope described may only be carried out by trained technicians!

Our service department will be happy to help you: **e-mail: service@hess-med.ch** or **service number +41 55 619 20 87**

4.4 Use of the product

4.4.1 Intended use

The SwissTroll® X One X-ray table from HESS Medizintechnik AG is height-adjustable and is used for the temporary positioning of patients for examination, therapy and treatment purposes. The patient's position can be optimised using adjustment mechanisms. In principle, the tables can be used in all indoor areas, but ideally in medical or therapeutic environments such as clinics, surgeries and other similar institutions. The table is used exclusively for this purpose and may only be operated by specialised personnel. The safety instructions (chapter 2) must be observed to ensure safe use.

4.4.2 Technical data

Product*	SwissTroll® X One, C-arm / X-ray table - Class I medical device
Basic UDI-DI	764046632SwissTrollXD3
Mains voltage**	100/120/230V AC 50-60 Hz 1.5A
Output voltage**	24V DC / 8A - Protection class 2
Control box**	Protection class: IPX4 tested to EN 60601-1/UL 60601-1
Motor**	Protection class: IPX4 tested in accordance with EN 60601-1 and UL 2601-1
Short-term operation (KB)**	2/20: max. operating time 2 min. then 18 min. break
Max. load capacity:	250 kg
Weight:	approx. 80 kg

*Product-specific information on the type plate / **Not valid for the pump models

4.4.3 Delivery

HESS-Medizintechnik AG products are delivered fully assembled and ready for use. If this is not the case, our service department can help you.

4.4.4 Commissioning

Before putting the product into operation, check it for damage and defects. Check that the table is stable.

Observe the following points when designing your product.

- Products without electrical components can be used immediately.
- **Products with electrical components** must be connected to a suitable power source before use.
- **Battery-operated products** should be fully charged before use.



If the product has a lock box, you must ensure that it is unlocked.



Important note!

Always use a suitable power source with an RCD.

4.4.5 Decommissioning

To decommission the appliance, remove the mains cable from the socket and activate the lock box if your product has one.

4.4.5.1 Professional disposal

Old appliances are not worthless waste! Valuable raw materials can be recovered through environmentally friendly disposal.



Important note!

Batteries and rechargeable batteries must be disposed of separately.

To preserve and protect the environment, prevent pollution and improve the reuse of raw materials (recycling), dispose of this product after use in accordance with the laws in force in your country.



Attention!

Failure to observe the applicable regulations has an impact on the environment!

There is a risk of fire if the battery is not disposed of correctly!

4.4.6 Use of the potential equalisation conductor (optional)

Connect the potential equalisation cable to the bolt (1). The ZPA bolt is labelled with a green/yellow marking.

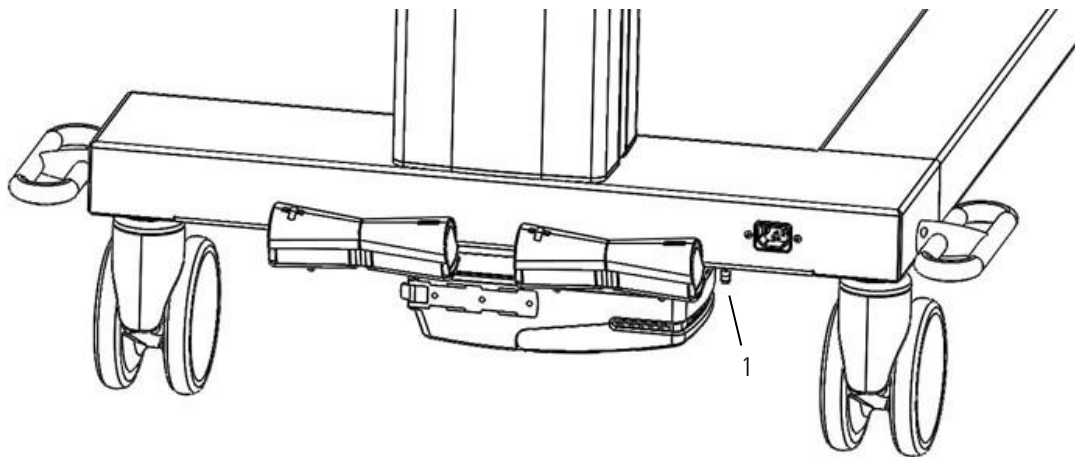

Example of the MultiPro next, illustration may differ from the product!



Important note!

Ensure that the ZPA bolt is always correctly engaged.

4.4.7 Ambient conditions

The following environmental conditions must be met during use of the product.

Storage temperature	-10°C - 50°C
Operating temperature	5°C - 40°C
Air humidity	20% - 90%, at 30° (not condensed)
Pressure	700 hPa - 1060 hPa

4.5 Operation

4.5.1 Function overview

Before using this product, the user must ensure that it is safe to use and in proper condition. Check that the table is stable.

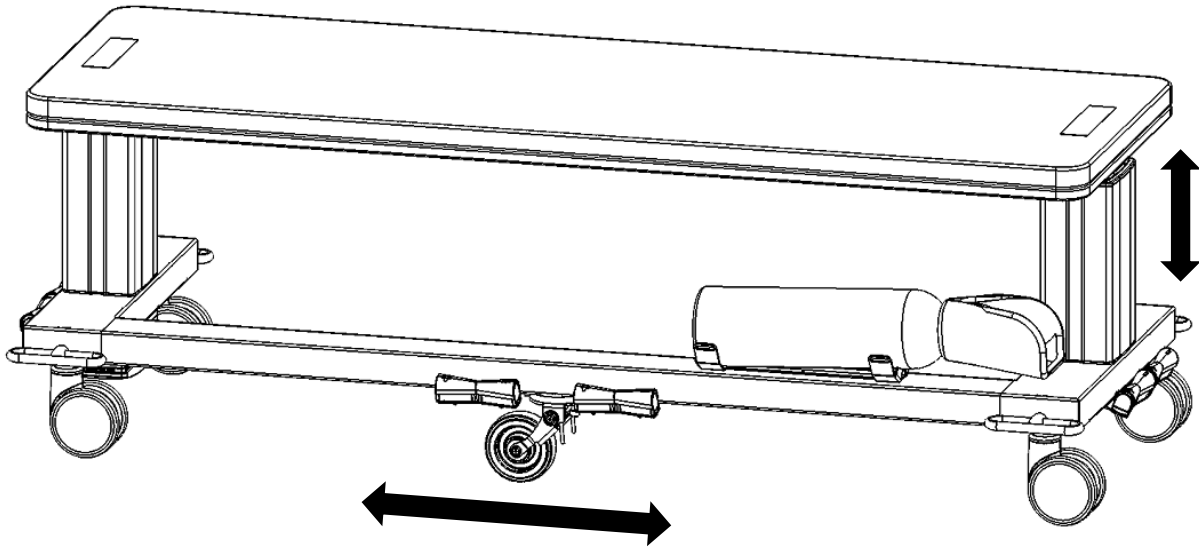

4.5.2 Travelling with the lounger



Always remove the mains cable before moving the bed!

The stretcher has a step lever (1) on the sides. *Fig. 1*

The castors can be locked on each axle.

Use your foot to choose between the parking brake, free-running castors and the 5th wheel.

If you have selected the option H06-558.015 four-sided braking system, all castors can be locked simultaneously.

4.5.2.1 5th Wheel (Optional H06-558.004)

The fifth wheel is used to manoeuvre the stretcher more easily. When the fifth wheel is activated, it is locked in the longitudinal direction. You can now turn the stretcher on its own axis and manoeuvre tight bends more easily.

Attention!



Before the stretcher is used for shorter transport, it is essential to set the **transport position**. To do this, move the table to the **lowest position**.

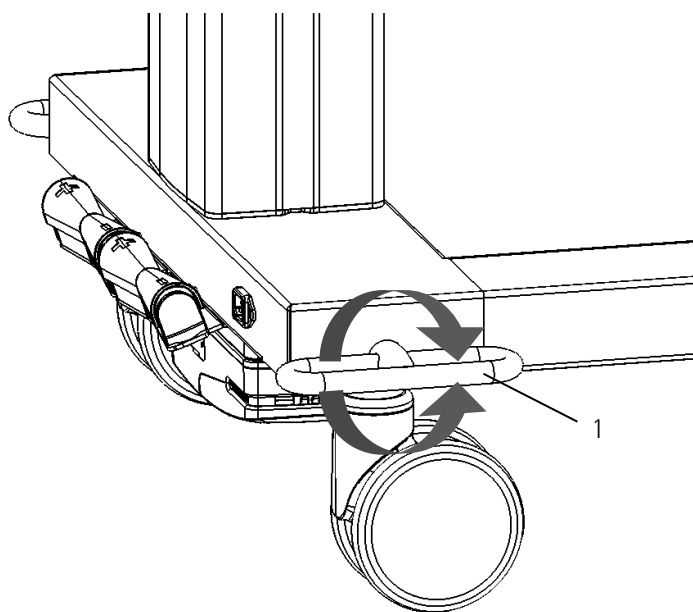

Illustration 1

Important note!



The stretcher must not be moved with the patient.
Do not use the stretcher on sloping surfaces.

4.5.3 Movement of the lying surface

4.5.3.1 Height adjustment



Important note!

Before adjusting the height of the stretcher, make sure that the castors are locked and have a secure footing. Otherwise, the patient could injure themselves.

Depending on the version, you have the option of moving the table UP or DOWN using the foot switch or hand control.

Foot switch: Press the or **+** **-** button (1) and the lying surface moves UP or DOWN. *Fig. 2*

Manual switch: The manual switch has a **↑** button and a **↓** button for UP and DOWN movement.

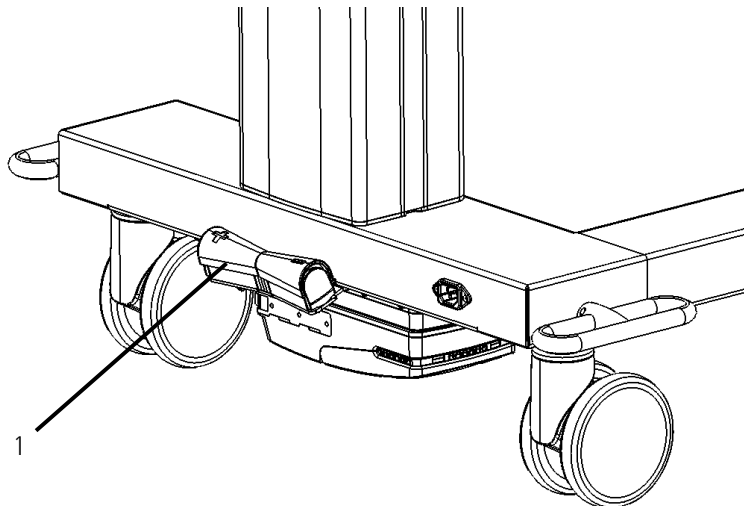

Illustration 2

Attention!



- Ensure that there are no persons or objects in the adjustment range of the bed.
- The electrical functions are not suitable for continuous operation of more than 2 minutes. The built-in thermal protection switches the drive off automatically to prevent overheating. If this is the case, you must wait approx. 60 min. until further operation is possible again. (Note the rating plate!)

4.5.4 Handling with rechargeable battery (optional H06-557.001)

The battery module allows the lounge to be operated autonomously (without a direct mains connection). More than 100 cycles can be run with a fully charged battery. (One cycle = loaded with 100kg from the very bottom to the very top, and back to the very bottom)

i The battery module is permanently connected to the control box and can therefore only be replaced by a technician.

4.5.4.1 Charging the battery

An acoustic signal indicates a low battery charge level and signals that the battery should be charged. If this signal sounds, the lounge can still be operated for some time until it comes to a complete standstill.

Charging takes place via the standard mains cable and takes approx. 10 hours until the battery is fully charged.

An orange status LED on the battery module lights up during charging. When the battery is fully charged, this goes out and only the green status LED on the control box lights up.

Important note!

- Check the battery regularly for damage and replace it if it is defective.
 - Charge the battery no later than 12 months after delivery and at least every 12 months thereafter to prevent damage.
-

4.5.5 Holder for pressurised cylinders (optional)

The bottle holder for oxygen, for example, is used to firmly position a pressurised bottle and must be secured with the Velcro strap. The pressurised cylinder can be attached in both directions.

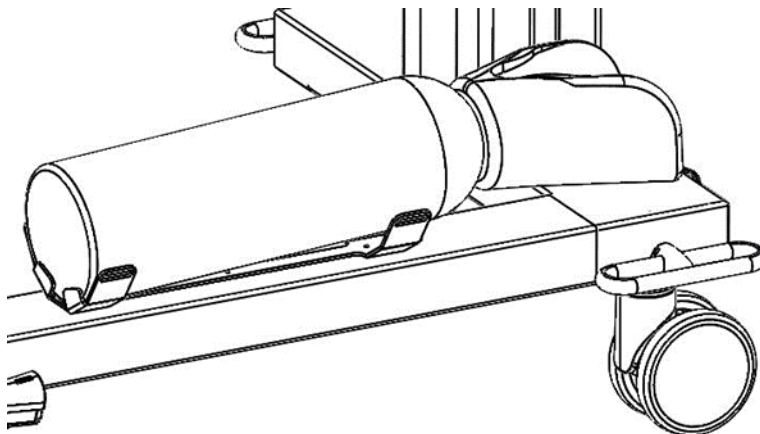

Illustration 3

5 Ersatzteile / Parti di ricambio / Pièces de rechange / Spare parts

Auf Anfrage stellen wir Ihnen gerne weitere Informationen für die Reparatur zu.

Unsere Serviceabteilung hilft Ihnen gerne weiter: E-Mail: service@hess-med.ch oder Service-Nummer +41 55 619 20 87.

Su richiesta saremo lieti di fornire ulteriori informazioni per riparazioni. Il nostro dipartimento di assistenza è a disposizione: e-mail: service@hess-med.ch o numero di assistenza +41 55 619 20 87.



Sur demande, nous vous fournissons volontiers des informations supplémentaires pour la réparation.

Notre service après-vente se fera un plaisir de vous aider : e-mail : service@hess-med.ch ou numéro de service +41 55 619 20 87.

We will be happy to provide you with further information for the repair on request.

Our service department will be happy to help you: e-mail: service@hess-med.ch or service number +41 55 619 20 87.

Copyright[®]

HESS Medizintechnik AG

Grabenstrasse 14
CH-8865 Bilten
T +41 55 619 20 80
info@hess-med.ch
hess-med.ch

Impressum

Gebrauchsanweisung
Produktfamilie: HESS SwissTroll[®] X
Dokumentname: IFU03-01_SwissTroll X One_de_fr_it_en_V4.0
Originalsprache: Deutsch

Wenn es um die Einrichtung und Ausrüstung von Spitälern, Praxen und Pflegeheimen geht, sind wir Ihr kompetenter Partner. Vom Standard bis zur spezifischen Kundenlösung bekommen Sie alles aus einer Hand.

Beratung / Entwicklung / Verkauf / Service

Nous sommes votre partenaire compétent en matière d'aménagement et d'équipement d'hôpitaux, de cabinets médicaux et de maisons de soins. Du standard à la solution spécifique au client, vous obtenez tout d'une seule main.

Conseil / Développement / Vente / Service

In caso di allestimento ed equipaggiamento di ospedali, ambulatori e case di cura, siamo il Suo partner competente. Da soluzioni standard a più specifiche, riceverà tutto da un'unica fonte.

Consulenza / Sviluppo / Vendita / Servizio

When it comes to furnishing and equipping hospitals, surgeries and nursing homes, we are your competent partner. From standard to specific customer solutions, you get everything from a single source.

Consulting / Development / Sales / Service



HESS Medizintechnik AG

Grabenstrasse 14
CH-8865 Bilten
T +41 55 619 20 80
info@hess-med.ch
hess-med.ch

